

Sanisan

Notice d'installation
Installation instructions
Installationshinweise
Istruzioni per l'installazione
Installatie voorschriften
Manual de instalaci3n
Installationsanvisning
Installasjonsanvisning
Installationsvejledning
Instrukcja instalacji
Felszerelési és kezelési útmutató
ΟΔΗΓΙΕΣ ΕΓΚΑΤΑΣΤΑΣΗΣ
Asennusohjeet
Manual de instalaç3o
Инструкция по монтажу и эксплуатации



A lire attentivement et à conserver à titre d'information • The user should retain these instructions for future reference Bitte aufmerksam durchlesen und aufbewahren • Da leggere attentamente e conservare a titolo d'informazione • Dit document goed doorlezen en bewaren • A leer detenidamente y a conservar a título informativo • Läs noggrant och bevara i informationssyfte • Les anvisningen nøye og oppbevar den til senere bruk • Læs vejledningen nøje igennem inden installation og opbevar den • Figyelmesen olvassa el és őrizze meg ezt a felszerelési és kezelési útmutatót! • Do uważnego przeczytania i zachowania tytułem informacji • Ο χρήστης θα πρέπει να κρατήσει τις παρακάτω οδηγίες για μελλοντική χρήση
 Lue tarkkaavaisesti ja säilytä myöhempää käyttöä varten • Ler atentamente e guardar a título de informação.
 Перед установкой внимательно прочитайте инструкцию.

Sanisan® 1 Sanisan® 2 Sanisan® 3

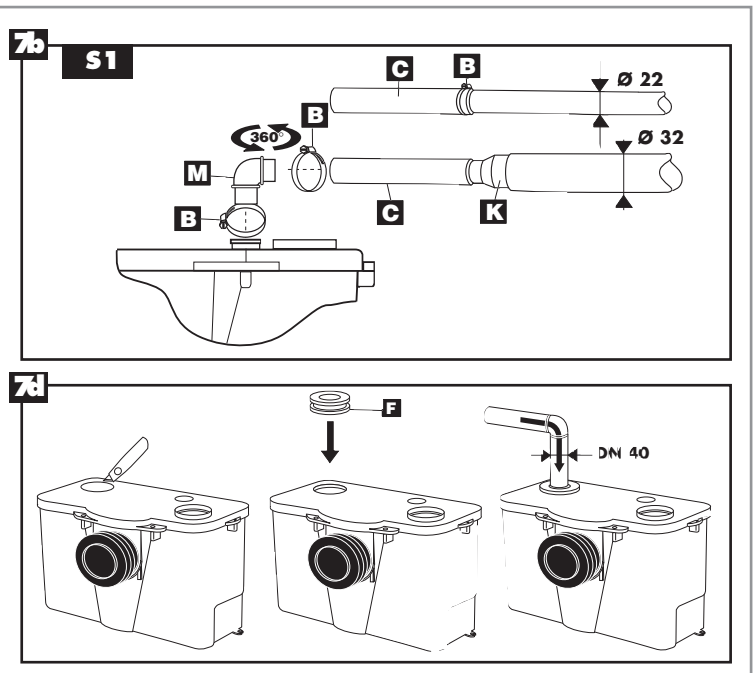
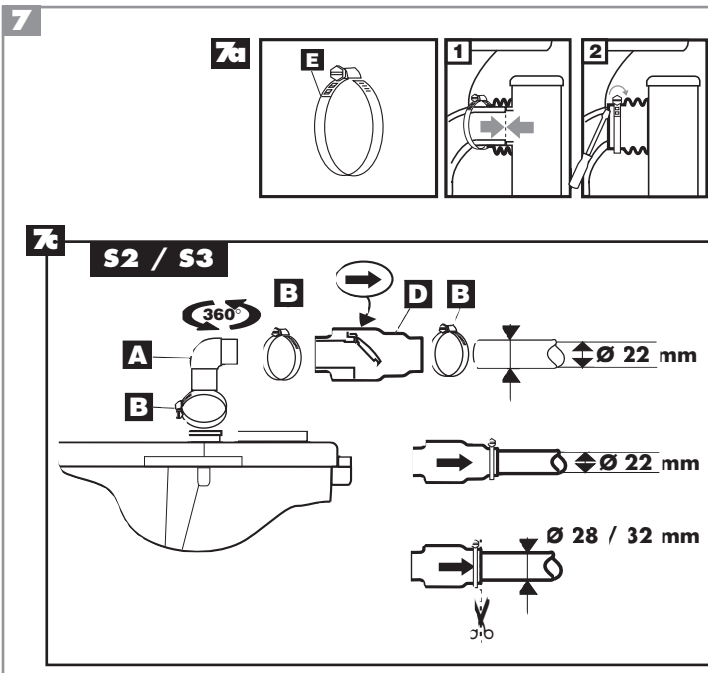
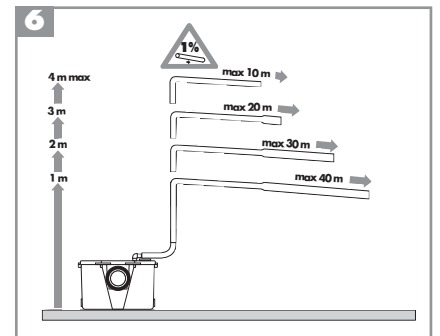
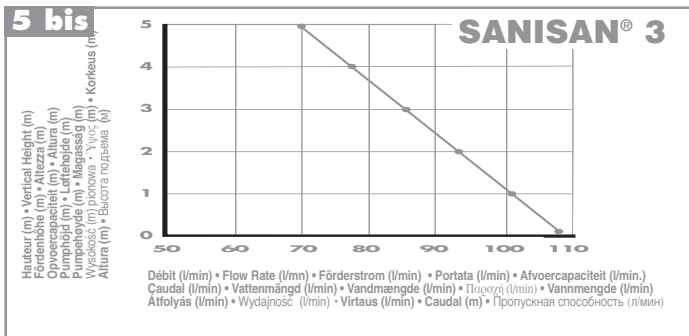
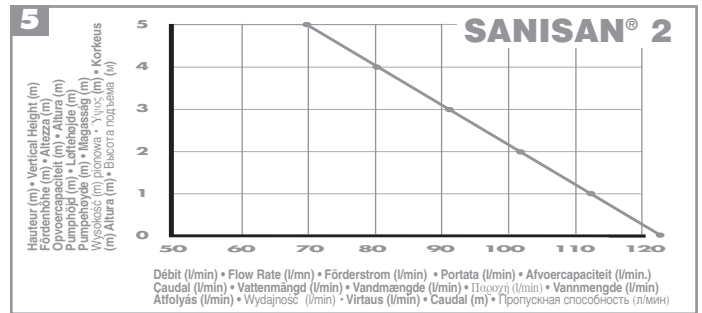
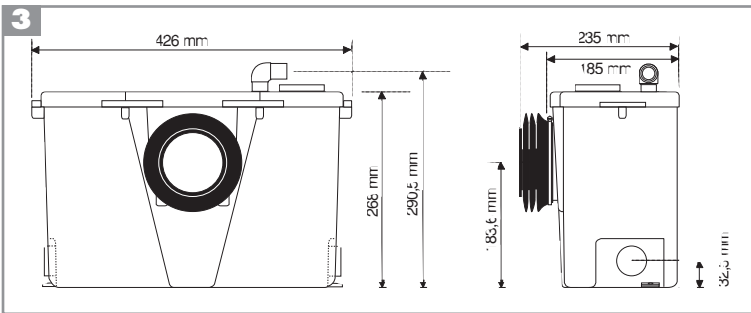
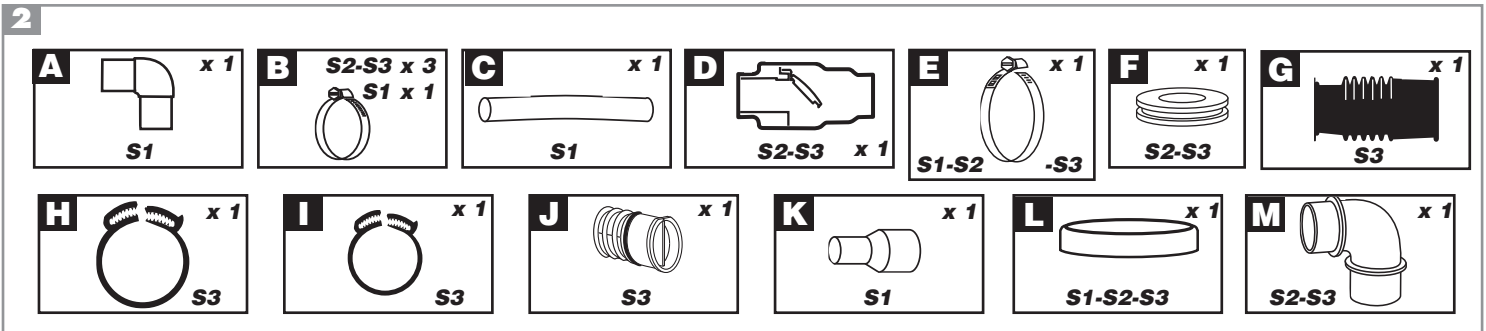
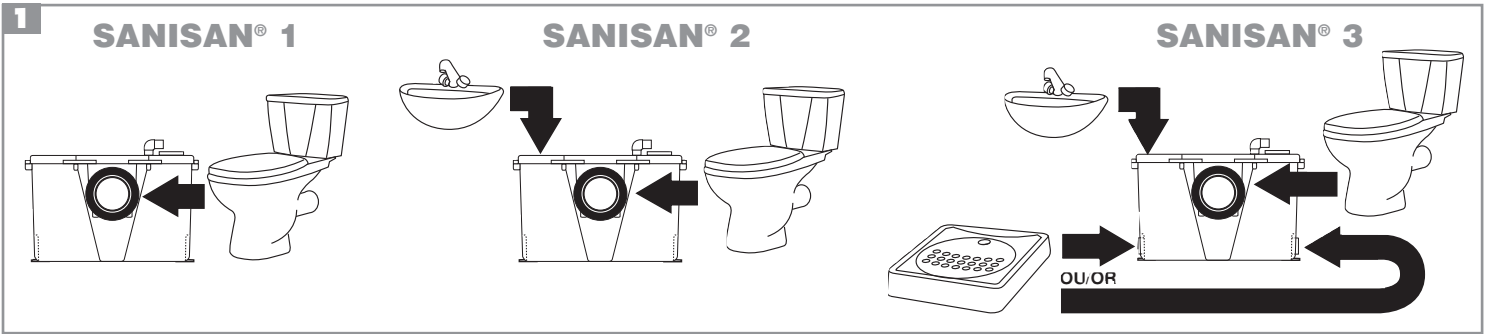

7 SUITE

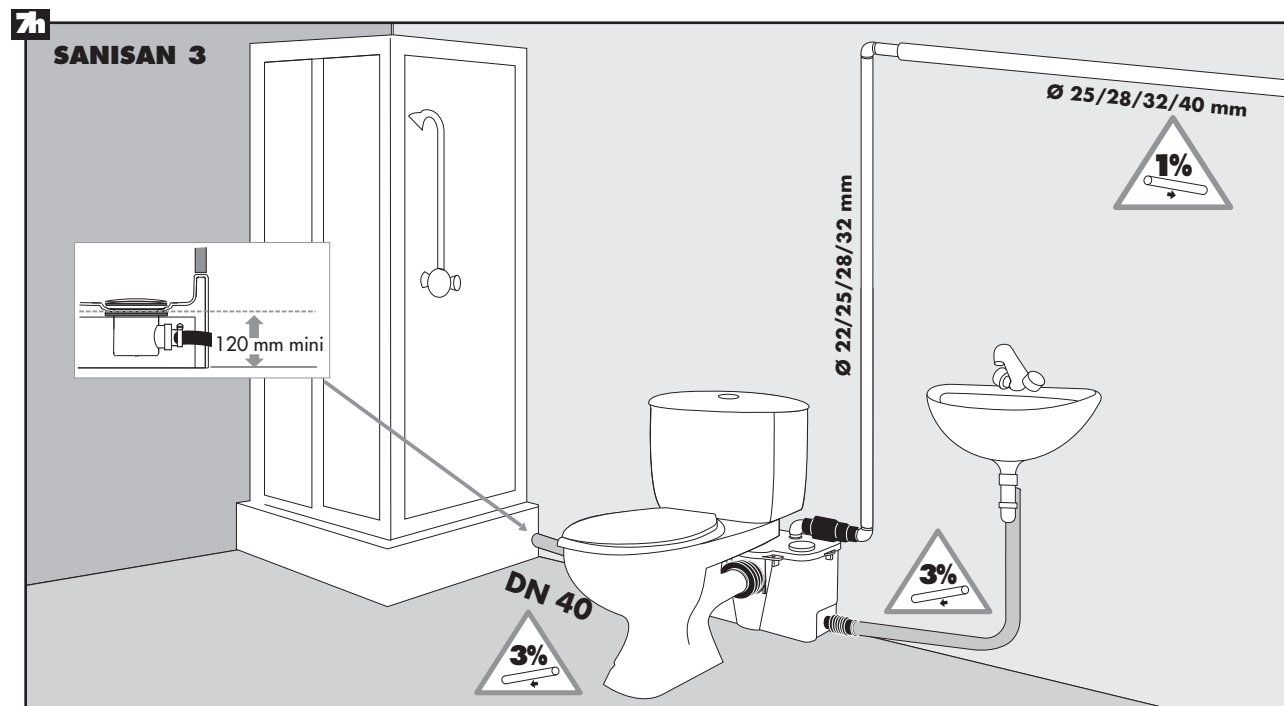
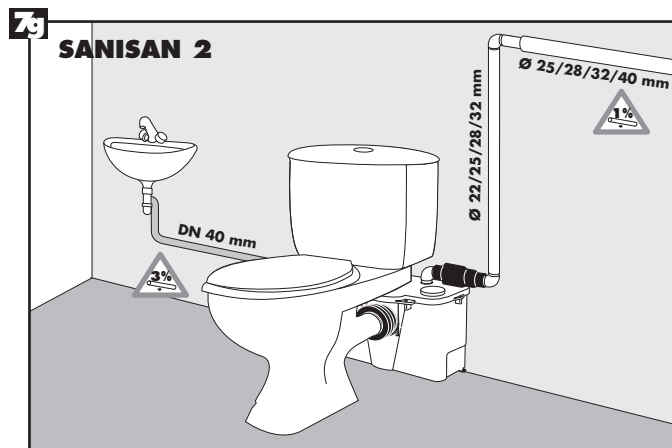
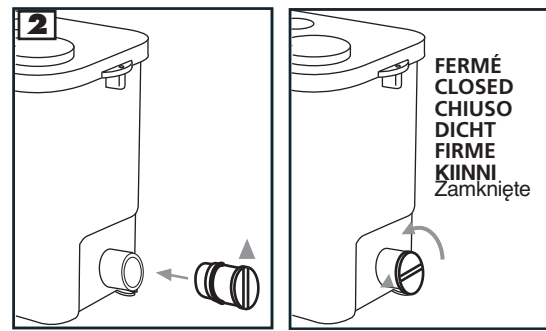
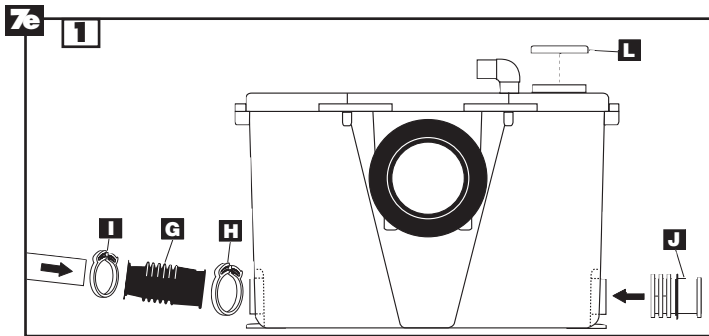

8

EN 12050-3/02

SANISAN®1	SANISAN®2	SANISAN®3
EN 12050-3	EN 12050-3	EN 12050-3
LA01-X10	LA02-X11	LA03-P20
220-240 V	220-240 V	220-240 V
50 Hz	50 Hz	50 Hz
550 W	720 W	550 W
IP44	IP44	IP44



13





1 AVERTISSEMENT

Les appareils de la gamme **SANISAN**[®] sont des broyeurs pompes spécialement conçus pour évacuer les effluents provenant d'un WC et éventuellement d'un lavabo et d'une douche (voir détail § 2). Dans tous les cas ils sont destinés à un usage domestique.

Ils bénéficient d'un haut niveau de performance, de sécurité et de fiabilité dans la mesure où toutes les règles d'installation et d'entretien décrites dans cette notice sont scrupuleusement respectées.

En particulier les indications repérées par :

"" indication dont le non-respect pourrait entraîner des risques pour la sécurité des personnes,

"" indication avertissant de la présence d'un risque d'origine électrique,

"ATTENTION" indication dont le non-respect pourrait entraîner des risques pour le fonctionnement de l'appareil.

Pour tout renseignement complémentaire, veuillez vous adresser à notre service clients.

2 LISTE DES PIÈCES FOURNIES

3 DIMENSIONS

4 DOMAINE D'APPLICATION ET DONNÉES TECHNIQUES

	SANISAN 1 (S1)	SANISAN 2 (S2)	SANISAN 3 (S3)
Application	1 WC seul	1 WC + 1 lavabo	1 WC + 1 lavabo + 1 douche
Type	LA01-X10	LA02-X11	LA03-P20
Evacuation verticale max.	1 mètre	4 mètres	4 mètres
Tension	220-240 V	220-240 V	220-240 V
Fréquence	50 Hz	50 Hz	50 Hz
Puissance max.	600 W	720 W	550 W
Intensité max.	2,6 A	3,2 A	2,5 A
Classe électrique	I	I	I
Indice protection	IP44	IP44	IP44
Poids net	5,0 kg	5,0 kg	6,8 kg

ATTENTION : toutes applications autres que celles décrites dans cette notice sont à proscrire.

5 COURBE DE PERFORMANCES

6 EQUIVALENCE HAUTEUR/LONGUEUR EVACUATION

7 INSTALLATION



ATTENTION : les appareils **SANISAN**[®] sont à raccorder à une cuvette à sortie horizontale conforme à l'EN 33 ou EN 37. Le broyeur se trouve dans la même pièce que le WC et les autres installations sanitaires raccordées. L'appareil doit être d'accès aisé pour le contrôle et la maintenance. Le broyeur possède des dispositifs de fixation au sol l'empêchant de tourner ou de bouger.

7a RACCORDEMENT CUVETTE



- 1 Enfiler la manchette sur la sortie cuvette
- 2 Positionner le collier  sur l'extrémité de la manchette puis le serrer avec un tournevis

7b RACCORDEMENT DE L'EVACUATION DU SANISAN[®] 1



Enfoncer une extrémité du coude  dans la sortie de l'appareil, l'orienter dans la direction désirée.

Enfoncer le tuyau  sur l'autre extrémité du coude .

Raccorder

- soit directement un tube \varnothing int = 20 mm en l'enfonçant dans le tuyau , le fixer avec un collier .
- soit un tube plastique PVC ou ABS DN 32 mm par l'intermédiaire du raccord  à coller.

7c RACCORDEMENT DE L'EVACUATION DU SANISAN[®] 2 ET SANISAN[®] 3

Enfoncer une extrémité du coude  dans la sortie de l'appareil, l'orienter dans la direction désirée. Enfoncer le clapet  sur l'autre extrémité.

ATTENTION : la flèche gravée sur le clapet doit être en position haute et orientée dans le sens du flux.

Raccorder l'évacuation soit directement avec du tube \varnothing 20 mm intérieur, soit avec du tube \varnothing 28 mm ou 32 mm en découpant l'extrémité du clapet.





Fixer les extrémités du coude et du clapet avec les colliers .

7d RACCORDEMENT DU LAVABO SANISAN[®] 2 ET SANISAN[®] 3

A l'aide d'un cutter faire sauter avec soin l'opercule prédécoupé. Veuillez à ne pas faire d'entaille à angle vif. Bien ébavurer. Insérer l'adaptateur  dans le trou du couvercle.

Glisser dans son centre l'évacuation du lavabo en tuyau de diamètre extérieur de DN 40.

7e RACCORDEMENT D'UNE DOUCHE

- 1 Pour les raccords aux entrées latérales de la cuve, utiliser un manchon . Le fixer avec les colliers plastiques  et . Boucher l'entrée non utilisée avec le bouchon  (graisser préalablement les joints).
- 2 **ATTENTION** : pour raccorder une douche, veiller à surélever le fond d'au moins 12 cm.

7f IMPLANTATION SANISAN[®] 1

7g IMPLANTATION SANISAN[®] 2

7h IMPLANTATION SANISAN[®] 3

7i RACCORDEMENT ÉLECTRIQUE



N'effectuer le branchement électrique qu'une fois les raccords définitifs terminés.

L'appareil doit être placé de façon telle que la fiche de prise de courant soit accessible.

Raccorder l'appareil au réseau selon les normes du pays (France : Norme NF C 15-100). Le raccordement doit servir exclusivement à l'alimentation de l'appareil. Vérifier notamment que la résistance de terre est inférieure à 38 Ω . En cas de doute faire contrôler par un électricien qualifié.

Réglementation

- Veillez à respecter les dispositions de la norme en vigueur (France : NF C 15-100) concernant les volumes de protection d'une salle de bains. Dans le doute se mettre en rapport avec un technicien qualifié.

8 NORME

- Les appareils **SANISAN**[®] répondent à la norme EN 12050-3. Station de relevage à application limitée pour effluents contenant des matières fécales.

9 MISE EN SERVICE

Une fois les raccordements électrique et hydraulique effectués, actionner une fois la chasse d'eau, l'appareil se met en marche automatiquement et fonctionne entre 10 et 30 s selon la hauteur de l'évacuation. Au-delà de 35 s, vérifier que la conduite d'évacuation n'est pas pincée ou que le clapet **D** est correctement installé.

Actionner plusieurs fois la chasse d'eau, le passage de cuvette doit être étanche. Vérifier de même l'étanchéité des raccordements avec les autres appareils sanitaires : lave-mains (S2 ou S3) et douche (S3).

ATTENTION : la chasse d'eau ainsi que les robinets de tout autre appareil sanitaire raccordé à un broyeur doivent être parfaitement étanches. Une fuite, même légère, provoque des démarrages intempestifs du broyeur.

10 UTILISATION

Les toilettes équipées d'un **SANISAN**[®] s'utilisent comme un WC classique et ne demandent pas d'entretien particulier. Le broyeur démarre automatiquement dès qu'un certain niveau d'eau est atteint dans la cuve.

ATTENTION : les appareils **SANISAN**[®] ne doivent servir qu'au broyage et à l'évacuation de matières fécales, papiers hygiéniques et eaux sanitaires. Tout dommage à l'appareil causé par le broyage de corps étrangers tels que coton, tampons périodiques, serviettes hygiéniques, préservatifs, cheveux ou le pompage de liquides tels que solvants, acides ou huiles ne serait pas pris en compte dans le cadre de la garantie.

10 NETTOYAGE / DÉTARTRAGE

- Pour nettoyer et détartrer la cuvette équipée d'un **SANISAN**[®], utiliser les produits détartrants sanitaires classiques.
- Pour éviter une accumulation de calcaire à l'intérieur du **SANISAN**[®], il est conseillé d'effectuer un détartrage régulier. Pour ce faire
 - débrancher électriquement le broyeur,
 - mettre dans la cuvette une forte dose de produit détartrant ou 1 l de vinaigre,
 - y ajouter 3 ou 4 l d'eau,
 - laisser reposer plusieurs heures,
 - rebrancher le broyeur,
 - actionner plusieurs chasses d'eau pour rincer.

La fréquence du détartrage dépend de la dureté de l'eau de votre région. Nous conseillons de le faire au moins deux fois par an.

12 INTERVENTIONS EVENTUELLES

Dans la plupart des cas, les anomalies de fonctionnement des broyeurs ont des causes mineures. Vous pouvez y remédier seul. Pour aider au diagnostic et à la résolution de problème reportez-vous au tableau ci-dessous.

Pour tout autre problème s'adresser au service clients **SANISAN**[®] ou à un dépanneur agréé **SANISAN**[®].



Dans tous les cas, débranchez la prise ou cordon avant intervention sur l'appareil

ANOMALIE CONSTATÉE	CAUSES PROBABLES	REMÈDES
<ul style="list-style-type: none">• L'appareil se remet en marche par intermittence	<ul style="list-style-type: none">• La chasse d'eau ou les robinets des appareils sanitaires raccordés fuient• Le clapet (D) fuit	<ul style="list-style-type: none">• Changer les joints de la chasse d'eau ou des robinets, des douches ou baignoires raccordées• Nettoyer ou changer le clapet anti-retour (D)
<ul style="list-style-type: none">• L'eau descend lentement dans la cuvette et le moteur marche par à-coups	<ul style="list-style-type: none">• Le panier est colmaté	<ul style="list-style-type: none">• Débrancher et nettoyer le panier
<ul style="list-style-type: none">• Le moteur tourne correctement mais ne s'arrête plus ou tourne très longtemps	<ul style="list-style-type: none">• La hauteur ou longueur d'évacuation est trop importante ou trop de coudes (pertes de charge)• Le fond de pompe est bouché• Membrane déformée	<ul style="list-style-type: none">• Revoir l'installation• Débrancher, démonter et déboucher le fond de pompe• Débrancher, démonter et changer la membrane
<ul style="list-style-type: none">• Le moteur ne démarre pas	<ul style="list-style-type: none">• Appareil non branché• Prise défectueuse• Problème moteur	<ul style="list-style-type: none">• Brancher l'appareil• Consulter un dépanneur• Consulter un dépanneur
<ul style="list-style-type: none">• Le moteur tourne avec un bruit de crécelle	<ul style="list-style-type: none">• Un corps étranger dur est tombé dans la cuvette et se heurte au couteau dans le panier	<ul style="list-style-type: none">• Débrancher, démonter, ouvrir les couvercles et retirer le corps étranger
<ul style="list-style-type: none">• Le moteur bourdonne mais ne tourne pas (et ne pompe pas)	<ul style="list-style-type: none">• Le condensateur est défectueux ou problème moteur	<ul style="list-style-type: none">• Consulter un dépanneur

13 DEMONTAGE

Tout échange éventuel du cordon d'alimentation ne pourra se faire que par l'intermédiaire d'une personne habilitée par le service clients **SANISAN**[®]

COMMENT DEGAGER LE SANISAN[®] DE LA CUVETTE

- Débrancher la prise de courant**
- Fermer le robinet du réservoir. Enlever le maximum d'eau du siphon de la cuvette.
- Dégager le tuyau d'évacuation.
- Dans le cas du S2 et S3, dégager les raccordements aux appareils sanitaires.
- Dévisser les fixations au sol.
- Séparer le broyeur de la cuvette en repoussant la manchette vers l'appareil puis le tirer sur le coté.

COMMENT EXTRAIRE LE MOTEUR DE SA CUVE

- Dévisser les vis de fixation couvercle (vis torx T20).
- Dans le cas du S3, défaire les 2 vis de fixation du moteur.
- Dégager la crosse passe-câble.
- Retirer le bloc broyeur/pompe de son rail de fixation.

CONSEIL : pour faciliter le remontage du couvercle sur la cuve, passer du savon liquide sur le joint caoutchouc.



Ne rebrancher la prise de courant qu'après avoir remonté intégralement l'appareil.

14 GARANTIE

Les appareils **SANISAN**[®] sont garantis 2 ans pièces et main d'œuvre dans la mesure où l'installation et l'utilisation sont conformes à la présente notice.

1 HINWEIS

SANISAN® ist eine Kleinhebeanlage welche speziell für das Wegfördern von anfallendem Abwasser aus einem WC, Waschtisch und Dusche (siehe Abb. 2) entwickelt wurde. Die Anlage ist zur Privatnutzung bestimmt. Das Gerät verfügt über ein hohes Niveau bezüglich Leistung, Sicherheit und Zuverlässigkeit unter der Voraussetzung, dass die nachfolgenden Installations- und Wartungshinweise befolgt werden. Besonders zu beachten sind die Hinweise welche wie folgt gekennzeichnet sind:

"  " Hinweis dessen Missachtung körperliche Schäden verursachen kann,

"  " Hinweis auf eventuelle elektrische Gefahren,

"**ACHTUNG**" Hinweis dessen Nichtbeachtung Funktionsstörungen am Gerät hervorrufen kann..

Für weitergehende Informationen wenden Sie sich bitte an den Kundendienst.

2 LISTE DER MITGELIEFERTEN TEILE

3 ABMESSUNGEN

4 ANWENDUNGSBEREICH UND TECHNISCHE DATEN

	SANISAN 1 (S1)	SANISAN 2 (S2)	SANISAN 3 (S3)
Anwendung	Einzel-WC	1 WC + 1 Waschtisch	1 WC + 1 Waschtisch, + 1 Dusche
Typ	LA01-X10	LA02-X11	LA03-P20
Max. Förderhöhe	1 m	4 m	4 m
Spannung	220-240 V	220-240 V	220-240 V
Frequenz	50 Hz	50 Hz	50 Hz
Max. Nennleistung	600 W	720 W	550 W
Max.	2,6 A	3,2 A	2,5 A
Stromklasse	I	I	I
Schutzklasse	IP44	IP44	IP44
Nettogewicht	5,0 kg	5,0 kg	6,8 kg

ACHTUNG : jede Verwendung oder Nutzung der Anlage, die nicht in dieser Bedienungsanleitung beschrieben ist, ist untersagt.

5 LEISTUNGSKURVE

6 ABHÄNGIGKEIT FÖRDERHÖHE / -WEITE



7 INSTALLATION

ACHTUNG: Die Kleinhebeanlage **SANISAN®** sind für den direkten Anschluss an ein Stand-WC mit horizontalem Abgang (konform zur EN33 oder EN37) vorgesehen. Die Kleinhebeanlage muss sich in demselben Raum wie sämtliche an die Anlage angeschlossenen Sanitäreinheiten befinden. Zur Kontrolle oder Wartung sollte das Gerät einfach zugänglich sein. Die Kleinhebeanlage wird mit Befestigungssets ausgeliefert, die ein versehentliches Ablösen der Einheit vom WC verhindern.



7a WC-ANSCHLUSS

- 1 Gummimanschette über das WC-Rohr schieben
- 2 Schelle  über der Gummimanschette anbringen und festziehen



7b ANSCHLUSS AN DIE ABGANGSLEITUNG SANISAN® 1

Ein Ende des Winkels  in den Ausgang auf dem Gerätedeckel einführen und in die gewünschte Richtung drehen. Den Schlauch  auf das andere Ende des Winkels  aufstecken.

Anschluss wie folgt:

- entweder direkt an einen Druckschlauch Innendurchmesser Ø20mm, der in das Schlauchstück  eingesteckt wird und mit der Klemme  fixiert wird.
- oder mit einem Druckrohr in DN32 was über den Adapter  verklebt wird.

7c ANSCHLUSS AN DIE ABGANGSLEITUNG SANISAN® 2 UND SANISAN® 3

Ein Ende des Abgangsbogens  in den Ausgang auf dem Gehäusedeckel stecken und in die gewünschte Richtung drehen. Die Rückschlagklappe  auf das andere Ende aufstecken.





ACHTUNG: der aufgedruckte Pfeil auf der Rückschlagklappe muss immer von oben zu sehen sein, und in Flussrichtung zeigen.

Die Abgangsleitung kann in Ø28mm oder Ø32mm Druckrohr angelegt sein. Je nach gewähltem Durchmesser können die Enden der Rückschlagklappe abgeschnitten werden. Abgangsbogen und Rückschlagklappe mit den Schlauchklemmen  zusätzlich absichern.

7d ANSCHLUSS EINES WASCHTISCHS SANISAN® 2 UND SANISAN® 3

Mit Hilfe eines Cutters die vorgesehene Öffnung auf dem Gehäusedeckel behutsam aufschneiden und scharfe Kanten entfernen. Das Adapterstück  in die Öffnung auf dem Gehäusedeckel einsetzen. Das von Waschtisch kommende DN40 Rohr in die Mitte des Adapterstücks einsetzen.

7e ANSCHLUSS EINER DUSCHE

- 1 zum Anschluss an die seitliche Einläufe den Einlaufstutzen  verwenden und mit den Plastikklammern  und  fixieren. Der nicht verwendete seitliche Einlauf sollte mit dem Stopfen  (vorher einfetten) verschlossen werden.
- 2 **ACHTUNG:** der Höhenunterschied zwischen Duschsiphon und der Anlage muss mindestens 12cm betragen.

7f EINBAUBEISPIEL SANISAN® 1

7g EINBAUBEISPIEL SANISAN® 2

7h EINBAUBEISPIEL SANISAN® 3

7i ELEKTROANSCHLUSS

 Die Montage und die Installation darf nur durch einen autorisierten Fachmann erfolgen.

Die Kleinhebeanlage darf nur über eine Installation, die mit einem FI-Schutzschalter mit max. 30mA Ansprechstrom abgesichert ist, versorgt werden. Bitte beachten Sie die Einhaltung der Errichtungsnormen wie z.B. DIN VDE 0100, Teil 701 (Feucht- und Nassräume, Fehlerstromschutzschalter usw.)

8 NORMEN

- **SANISAN®** Geräte sind konform zur EN 12050-3, Kleinhebeanlagen zur begrenzten Verwendung für fäkalienhaltiges Abwasser.

9 INBETRIEBNAHME

Wenn alle elektrischen und sanitären Anschlüsse installiert sind, können die angeschlossenen Sanitärgegenstände jeweils für einige Minuten nacheinander in Betrieb genommen werden. Achten Sie auf absolute Trockenheit der Verbindungen.

Danach die Wasserspülung betätigen. Das Gerät startet automatisch und pumpt je nach Förderhöhe zwischen 10 und 30 Sekunden. Prüfen Sie bei einer Laufzeit von über 35 Sekunden ob der Ablauf nicht geknickt oder die Entlüftungsöffnung nicht verstopft ist.

ACHTUNG: Der Spülkasten und die Armaturen der angeschlossenen Sanitärobjekte müssen absolut dicht sein, da selbst kleinste Leckagen zu ungewollten Abpumpvorgängen führen.

10 GEBRAUCH UND EINSATZ

Mit **SANISAN®** installierte Toiletten sind wie normale WCs zu nutzen und benötigen keine spezielle Wartung. **SANISAN®** wurde entwickelt um häuslich verschmutzte Abwässer aus einem WC, einer Dusche und einem Handwaschbecken zu entsorgen. Jede gewerbliche oder industrielle Nutzung ist untersagt.

ACHTUNG: **SANISAN®** Geräte sind nur zur Zerkleinerung und Förderung von Fäkalien, Hygienepapier und Abwasser gebaut. Schäden, die durch das Einleiten von Fremdstoffen wie Watte, Tampons, Binden, Präservative, Feucht-Toilettenpapiere, Haare oder das Abpumpen von Lösungsmitteln oder Ölen entstehen sind nicht durch die Garantie abgedeckt.

10 REINIGEN / ENTKALKEN

- Zum Reinigen und Entkalken von Toiletten mit angeschlossenem **SANISAN®** können handelsübliche Mittel verwendet werden.
- Um einer Verkalkung im Inneren des **SANISAN®** vorzubeugen, empfehlen wir regelmäßiges Entkalken nach folgendem Muster:
 - Netzstecker ziehen oder Stromzufuhr unterbrechen,
 - eine ausreichende Menge Entkalker oder 1 l Essig in die Toilette geben,
 - 3-4 Liter Wasser hinzufügen und einige Stunden einwirken lassen,
 - Netzstecker einstecken oder Stromzufuhr wieder herstellen,
 - Spülung mehrmals betätigen,

12 FEHLERURSACHEN UND IHRE BESEITIGUNG

In den meisten Fällen haben Funktionsstörungen nur geringe Ursachen. Die meisten können Sie selbst beheben. In der nachfolgenden Tabelle finden Sie Fehlermöglichkeiten und Tipps zu deren Behebung. Für alle weiteren Probleme wenden Sie sich bitte an den zuständigen Kundendienst.



Vor jedem Eingriff am Gerät Netzstecker ziehen

FEHLERBESCHREIBUNG	MÖGLICHE URSACHE	LÖSUNGSHINWEIS
• Das Gerät läuft immer von selbst an	• Der Spülkasten oder die angeschlossenen Armaturen sind nicht dicht. • Die Rückschlagklappe schließt nicht dicht	• Spülkastendichtung oder Armaturen-Dichtung erneuern. • Rückschlagklappe reinigen oder wechseln
• Der Motor läuft, das Wasser läuft nur langsam ab	• Der Siebkorb ist verstopft • Der Lüfterdeckel ist verstopft	• Gerät ausbauen, Siebkorb reinigen • Lüfterdeckel reinigen
• Motor läuft dauernd oder pumpt sehr lange	• Förderhöhe oder -weite ist zu groß, oder zu viele Winkel • Pumpenboden ist verstopft	• Installation prüfen • Gerät vom Strom nehmen, ausbauen, Pumpenboden reinigen
• Motor läuft nicht an	• Gerät nicht angeschlossen • Stromzuleitung defekt • Motorschaden	• Gerät anschließen oder Zuleitung reparieren lassen • Kundendienst kontaktieren • Kundendienst kontaktieren
• Laute Geräusche beim Betrieb	• Fremdkörper im Gerät	• Gerät vom Strom nehmen, ausbauen, öffnen und Fremdkörper entfernen
• Motor brummt nur und läuft nicht (pumpt nicht)	• Kondensator defekt oder Motorschaden	• Kundendienst kontaktieren

13 AUSBAU DES GERÄTES

Sämtliche Arbeiten an der Stromversorgung des Gerätes dürfen nur von autorisiertem Servicepersonal durchgeführt werden

SANISAN® VOM WC ENTFERNEN

- Netzstecker ziehen
- Wasserzuleitung schließen. Versuchen Sie, soviel Wasser wie möglich aus dem Siphon der Toilette zu entfernen.
- Die Abgangsleitung entleeren.
- Angeschlossene Ab- und Zuleitungen abhängen
- Die Schrauben der Bodenbefestigung lösen
- Die WC-Verbindungsmanchette in Richtung Kleinhebeanlage ablösen und das Gerät seitlich hinter dem WC herausholen.

DEN MOTOR AUS DEM GEHÄUSE ENTFERNEN

- Die Deckelbefestigungsschrauben (T20) lösen.
- Die beiden Motorbefestigungsschrauben lösen.
- Die Kabelpassage lösen.
- Den Motor aus der Motorführung herausnehmen.

TIPP: Um den Zusammenbau zu erleichtern, sollten die Gummidichtungen mit etwas Flüssigseife eingeschmiert werden.



Die Stromverbindung erst nach vollständigem Zusammenbau der Einheit wiederherstellen.

14 GARANTIE

Für die **SANISAN®**-Geräte gilt eine zweijährige Garantie unter der Voraussetzung, dass die Installation und der Betrieb entsprechend der vorliegenden Montageanleitung erfolgen.

1 DESCRIPTION

The **SANISAN**[®] range of pump/macerators have been designed to pump away the waste from a WC and a washbasin and a shower (see **2** below for full usage details). The **SANISAN**[®] models are for domestic use only.

Installed and used correctly, **SANISAN**[®] will give consistent and reliable service.

Please note the following warning signs:

"  " Possible danger to personnel,

"  " Warning of possible electrical hazard,

"**WARNING**" This is a general warning that failure to follow instructions could result in poor functioning of the unit.

2 LIST OF ACCESSORIES INCLUDED

3 DIMENSIONS

4 TECHNICAL DATA

	SANISAN 1 (S1) 1 WC	SANISAN 2 (S2) 1 WC + Washbasin	SANISAN 3 (S3) 1 WC + 1 Washbasin + 1 shower
Type	LA01-X10	LA02-X11	LA03-P20
Maximum Vertical Pumping	1 m	4 m	4 m
Voltage	220-240 V	220-240 V	220-240 V
Frequency	50 Hz	50 Hz	50 Hz
Maximum Power Rating	600 W	720 W	550 W
Maximum current consumption	2,6 A	3,2 A	2,5 A
Electric Class	I	I	I
Degree of protection	IP44	IP44	IP44
Net Weight	5,0 kg	5,0 kg	6,8 kg

WARNING: Only installations conforming to the above specifications are acceptable.

5 PERFORMANCE CURVE

6 VERTICAL/HORIZONTAL PUMPING COMBINATIONS

7 INSTALLATION

WARNING: **SANISAN**[®] must be connected to WC pan with a horizontal outlet spigot conforming to EN33 or EN 37. The macerator and its connections is integral with the WC pan itself. The access to the apparatus must be facilitated for control and maintenance.

The crusher has fastenings preventing it turning or from floating.

7a CONNECTION TO A WC

- 1 Pull the flexible sleeve over the pan spigot
- 2 Position the jubilee clip over the edge of the flexible sleeve, and tighten with a screwdriver

7b CONNECTION OF DISCHARGE PIPE TO SANISAN[®] 1

Insert one of the elbow **A** into the exit pipe from the unit, and turn in the required direction. Secure with jubilee clip. Fit the flexible hose **G** to the other end of elbow **A**.

Connect

- a 22mm discharge pipe (copper or CPVC) to the flexible hose **G**, and secure with a jubilee clip.
- alternatively fit a 32/22mm reducer **K** into the hose, and install with 32mm pipework.

7c CONNECTION OF THE DISCHARGE PIPEWORK TO SANISAN[®] 2 AND SANISAN[®] 3

Insert the elbow **A** into the exit pipe from the unit, and turn it to the direction required. Fit the non-return valve **D** to the other end.

WARNING: The non-return valve **D** should be positioned so that the embossed arrow is on the top, and pointing in the direction of flow.

Connect the discharge pipework directly onto the non-return valve in 20/28mm. Alternatively, cut back the end of the non-return valve and fit 28/32mm discharge pipework.

Secure both ends of the non-return valve with jubilee clips **B**.

7d CONNECTION OF WASHBASIN SANISAN[®] 2 AND SANISAN[®] 3

Use a suitable cutter to make the opening for the washbasin entry. There is a ridge where the hole has been partially pre-cut. Cut the hole with care and deburr it, to avoid leaks when the adapter **F** is fitted. Insert the adapter **F** into the lid.

Slide the washbasin waste pipe into the adapter.

7e CONNECTION OF A SHOWER

- 1 Use the flexible connector **G** to connect the shower waste to one of the side inlets. Secure with plastic clips **I** and **J**. Plug the unused inlet with blanking plug **L** after greasing the joints.
- 2 **WARNING:** Ensure when connecting a shower to the **SANISAN**[®] that the underside of the shower tray is raised by at least 12mm from the floor.

7f EXAMPLE OF SANISAN[®] 1 INSTALLATION

7g EXAMPLE OF SANISAN[®] 2 INSTALLATION

7h EXAMPLE OF SANISAN[®] 3 INSTALLATION

7i ELECTRICAL CONNECTION



The electrical installation should be carried out by a qualified person, and conform to BS 7671 1992 requirements for electrical installation.

- The **SANISAN**[®] requires a 220/240V single phase 50 Hz supply (UK specification) and should be connected to an unswitched fused wiring connector protected by a 5 amp fuse, or circuit breaker set to 30mA.
- The unit should be sited at least 6m away from a shower tray.

8 NORM

- **SANISAN**[®] conforms to EN 12050-3. Lifting plant for wastewater containing faecal matter for limited applications.

9 COMMISSIONING THE UNIT

Once electrical and plumbing connections have been made, flush the WC once. The motor should run from 10 to 30 seconds to clear the waste (depending on the length and height of the pipe run). If it runs for more than 35 seconds, check that the pipework is clear, and that the discharge hose is not kinked, or that the non-return valve **D** is correctly installed.

Flush the WC checking that all seals, and connections are watertight. Check both the discharge pipework from the unit, and the waste pipes from washbasin (S2 or S3) or shower (S3).

WARNING: There should be no dripping of water from the WC cistern or taps. If there is, this will cause the unit to activate repeatedly as it pumps the water away.

10 USAGE

A WC fitted with a **SANISAN**[®] pump/macerator does not require any special maintenance. The **SANISAN**[®] will operate automatically as soon as the required level of water enters the case.

WARNING: The **SANISAN**[®] range should only be used for the evacuating of normal human waste, toilet paper and household WC cleansers. Damage may occur to the machine if the following are disposed of via the WC; Cotton wool, tampons, sanitary towels, wet wipes, kitchen towels, condom as well as other fabric or hard objects. Solvents, acids and other chemicals can also cause damage to the unit, and will invalidate the warranty.

10 CARE OF YOUR SANISAN[®] UNIT

- Normal household bleaches/WC cleansers can be used with a **SANISAN**[®].
- To avoid the build up of limescale in the unit, use the following procedure.
 - disconnect the power supply to the unit,
 - pour 3 or 4 litres of water mixed with a strong solution of descalent/spirit of salts into the WC pan,
 - leave it to stand for 1 or 2 hours, then re-connect the electric supply,
 - flush several times to clear.

The frequency of this operation will depend on the hardness of the water in your locality. We would recommend this be done about twice a year.

12 FAULT FINDING/REMEDIES

For the most part any inconsistencies in the operation of the unit will be minor and easily rectified. Please refer to the chart below. If the problem cannot be easily remedied in this way. Please call our Service organisation.



Warning - Always disconnect the electricity supply before attempting any work on the SANISAN

SYMPTOM	PROBABLES CAUSES	REMEDIES
<ul style="list-style-type: none">• The motor intermittently activates	<ul style="list-style-type: none">• <i>The WC cistern or taps are dripping</i>• <i>The external non-return valve D is faulty</i>	<ul style="list-style-type: none">• Check the appropriate washers/seals on the cistern/taps etc• Clean or replace the non-return valve
<ul style="list-style-type: none">• The water in the WC pan goes down very slowly	<ul style="list-style-type: none">• <i>The inner grille is clogged up</i>	<ul style="list-style-type: none">• Call a service engineer to clear the grille
<ul style="list-style-type: none">• The motor operates normally, but continues to run for a long time	<ul style="list-style-type: none">• <i>The length or height of the installation is over the specification, or there are too many bends/elbows</i>• <i>The pump itself is blocked</i>• <i>The activating pressure membrane is distorted</i>	<ul style="list-style-type: none">• Check the installation• Call a service engineer to unblock the unit• Call a service engineer to replace the membrane
<ul style="list-style-type: none">• The motor does not activate	<ul style="list-style-type: none">• <i>The electrical supply is not active</i>• <i>The motor is defective</i>	<ul style="list-style-type: none">• Restore the electrical supply• Call a service engineer to inspect the motor
<ul style="list-style-type: none">• The motor omits a rattling or crunching sound	<ul style="list-style-type: none">• <i>A foreign object has entered into the grille via the WC pan</i>	<ul style="list-style-type: none">• Call a service engineer to remove the foreign object from the unit
<ul style="list-style-type: none">• The motor hums, but does not run	<ul style="list-style-type: none">• <i>The capacitor or motor is defective</i>	<ul style="list-style-type: none">• Call a service engineer to inspect the motor

13 REMOVAL

Any replacement of the power supply cable should only be carried out by an authorised SANISAN service engineer.

REMOVING THE SANISAN FROM THE WC SUITE

- **Disconnect the electrical power supply**
- Turn off the water feed to the WC cistern. Bail out as much water as possible from the cistern.
- Disconnect the discharge pipe.
- In the case of S2 and S3, disconnect the inlet connections.
- Remove the 2 screws, which secure the Sanisan on the ground.
- Ease the flexible connector off the WC pan spigot and slide the sanisan out from behind the WC.

REMOVING THE MOTOR FROM THE CASE

- Remove the lid (using a torx T20 screwdriver).
- In the case of S3, undo the 2 screws, which secure the motor to the case.
- Loosen the cable clip.
- Lift the motor block out of the case.

NOTE: For easy replacement of the lid, lubricate the lid seal with liquid soap.



Do not reconnect the electrical power supply until the re-installation is complete.

14 GUARANTEE

The **SANISAN**[®] range is guaranteed for 2 years, subject to correct installation and usage.

1 AVERTISSEMENT

The **SANISAN**[®] macerator has been designed to pump away waste from a toilet, hand basin and a shower (see below for full usage details). The SANISAN(r) models are for domestic use only.

If installed and used correctly, **SANISAN**[®] will give consistent and reliable service.

Please note the following warning signs:

"  " Possible danger to personnel,

"  " Warning of possible electrical hazard,

"**WARNING**" This is a general warning that failure to follow instructions could result in poor functioning of the unit.

2 LIST OF ACCESSORIES INCLUDED**3 DIMENSIONS****4 TECHNICAL DATA**

SANISAN 3 (S3)	
Application	1 WC + Washbasin + Shower
Type	LA03-P20
Maximum Vertical Pumping	12 feet
Voltage	220-240 V
Frequency	50 Hz
Maximum Power Rating	360 W
Maximum current consumption	2,5 A
Electris class	I
Degree of protection	IP44
Net Weight	6,8 kg

WARNING: Only installations conforming to the above specifications are acceptable.

5 PERFORMANCE CURVE**6 VERTICAL/HORIZONTAL PUMPING COMBINATIONS****7 INSTALLATION**





WARNING: **SANISAN**[®] must be connected to WC pan with a horizontal outlet spigot conforming to EN33 or EN 37. The macerator and its connections is integral with the WC pan itself. The access to the apparatus must be facilitated for control and maintenance.

The crusher has fastenings preventing it turning or from floating.

7a CONNECTION TO A TOILET

- 1 Pull the flexible sleeve over the pan spigot
- 2 Position the jubilee clip over the edge of the flexible sleeve, and tighten with a screwdriver

7c CONNECTION OF DISCHARGE PIPE TO SANISAN[®]

1. Insert one of the elbows  into the exit pipe from the unit, and turn in the required direction. Secure with gear clamp. Fit the flexible hose  to the other end of elbow .
2. Fit the non-return valve to the other end.
3. Connect a 3/4-inch discharge pipe (copper, CPVC or PVC) to the flexible hose , and secure with a gear clamp.

WARNING: The non-return valve should be positioned so that the embossed arrow is on the top, and pointing in the direction of flow.

Connect the discharge pipework directly into the non-return valve in 3/4-inch. Secure both ends of the non-return valve with a gear clamp.

7d CONNECTION OF WASHBASIN TO THE SANISAN[®] 3

1. Use the flexible connector to connect the drain of a hand basin to one of the bottom inlets.
2. Secure with plastic clips and plug the unused inlet with blanking plug after greasing the joints.

7e CONNECTION OF A SHOWER

- 1 Use the flexible connector to connect the shower e drain to one of the side bottom inlets.
- 2 Secure with plastic clips and plug the unused inlet with blanking plug after greasing the joints.

WARNING: Ensure when connecting a shower to the **SANISAN**[®] that the underside of the shower tray is raised by at least 6-inches from the floor. We suggest to fabricate a platform out of 2x6 on edge.

7h EXAMPLE OF SANISAN[®] 3 INSTALLATION**7i ELECTRICAL CONNECTION**

1. The installation should conform with local electrical codes.
2. The receptacle must be 40-inches away from a shower or bathtub.

8 NORM

- **SANISAN**[®] conforms to EN 12050-3. Lifting plant for wastewater containing faecal matter for limited applications.

9 COMMISSIONING THE UNIT

Once electrical and plumbing connections have been made, flush the toilet once. The motor should run from 10 to 30 seconds to clear the waste (depending on the length and height of the pipe run). If it runs for more than 35 seconds, check that the pipework is clear, and that the discharge hose is not kinked, or that the non-return valve is correctly installed.

Also check that all seals, and connections are watertight. Check both the discharge pipework from the unit, and the waste pipes from washbasin or shower.

WARNING: Any leaks from faucets or toilet will cause the unit to activate repeatedly as it will fill up the case and eventually will pump pumps the water away.

10 USAGE

The system does not require any special maintenance. The **SANISAN**[®] will operate automatically as soon as the required level of water enters the case.

WARNING: The **SANISAN**[®] range should only be used for the evacuating of normal human waste, toilet paper and household toilet bowl cleaners.

Damage may occur to the machine if the following are disposed of via the toilet; Cotton wool, dental floss, tampons, sanitary napkins, wet wipes, kitchen towels, condom as well as other fabric or hard objects. Solvents, acids and other chemicals can also also cause damage to the unit, and will invalidate the warranty.

10 CARE OF YOUR SANISAN[®] UNIT

- Normal household bleaches toilet bowl cleaners can be used with a **SANISAN**[®].
- To avoid the build up of limescale in the unit, use the following procedure.
 - disconnect the power supply to the unit,
 - pour 3 or 4 litres of water mixed with a strong solution of descalent into the toilet bowl,
 - leave it to stand for 1 or 2 hours, then re-connect the electric supply,
 - flush several times to clear.

The frequency of this operation will depend on the hardness of the water in your locality. We would recommend this be done about twice a year.

12 FAULT FINDING/REMEDIES

For the most part any inconsistencies in the operation of the unit will be minor and easily rectified. Please refer to the chart below. If the problem cannot be easily remedied in this way. Please call our Service organisation.



Warning - Always disconnect the electricity supply before attempting any work on the SANISAN[®].

SYMPTOM	PROBABLE CAUSES	REMEDIES
• The motor intermittently activates	• <i>The toilet tank or taps are dripping</i> • <i>The external non-return valve D is faulty</i>	• Check the appropriate washers/seals on the cistern/taps etc • Clean or replace the non-return valve
• The water in the toilet goes down very slowly	• <i>The inner grille is clogged up</i>	• Clear the grille
• The motor operates normally, but continues to run for a long time	• <i>The length or height of the installation is over the specification, or there are too many bends/elbows</i> • <i>The pump itself is blocked</i> • <i>The activating pressure membrane is distorted</i>	• Check the installation • Unblock the unit • Replace the membrane
• The motor does not activate	• <i>The electrical supply is not active</i> • <i>The motor is defective</i>	• Restore the electrical supply • Inspect the motor
• The motor omits a rattling or crunching sound	• <i>A foreign object has entered into the grille via the bowl</i>	• Remove the foreign object from the unit
• The motor hums, but does not run	• <i>The capacitor or motor is defective</i>	• Inspect the motor

13 REMOVAL OF SYSTEM

Any replacement of the power supply cable should only be carried out by an authorised SANISAN service engineer.

1. Turn off the water supply to the toilet. If still working flush the toilet). If not, bail out as much water as possible from the tank and bowl.
2. **Disconnect the electrical power supply.**
3. Remove the toilet from the Sanisan.
4. Disconnect the discharge pipes.
 - a. Disconnect the inlet connections.
 - b. Beware of residual water in drain pipes.
5. Remove the 2 screws, which secures the Sanisan on the ground.
5. Remove the motor from the case
 - a. Remove the lid (using a torx T20 screwdriver).
 - b. Remove the 2 screws, which secures the motor to the case.
 - c. Loosen the cable clip.
 - d. Lift the motor out of the case.

NOTE: For easy replacement of the lid, lubricate the lid seal with liquid soap.



Do not reconnect the electrical power supply until the re-installation is complete.

14 WARRANTY

The **SANISAN**[®] is guaranteed for one-year from the date of purchase, subject to correct installation and usage.

1 AVVERTENZE

Gli apparecchi della gamma **SANISAN**[®] sono stati ideati per scaricare le acque provenienti da un WC o eventualmente da altri sanitari collegati (vedere dettaglio **2**) In tutti i casi l'apparecchio ha un utilizzo esclusivamente domestico.

SANISAN[®] funzionerà in maniera ottimale solo nel caso in cui verranno rispettate scrupolosamente le regole di installazione di questo manuale.

In particolare, le regole da rispettare con attenzione sono quelle affiancate dai seguenti segnali :

"  " il mancato rispetto di tale regola potrebbe comportare dei rischi alla sicurezza delle persone

"  " segnale di avvertimento della presenza di un rischio elettrico

"**ATTENZIONE**" il mancato rispetto di questa regola potrebbe comportare un mal funzionamento dell'apparecchio.

Per tutte le indicazioni non descritte, potete contattare direttamente il nostro Servizio Clienti.

2 LISTA DEI PEZZI A CORREDO

3 DIMENSIONI

4 CAMPO D'APPLICAZIONE E CARATTERISTICHE ELETTRICHE

	SANISAN 1 (S1)	SANISAN 2 (S2)	SANISAN 3 (S3)
Applicazione	1 WC	1 WC + 1 lavabo	1 WC + 1 lavabo + 1 doccia
Typo	LA01-X10	LA02-X11	LA03-P20
Max scarico verticale	1 mt	4 mt	4 mt
Tensione	220-240 V	220-240 V	220-240 V
Frequenza	50 Hz	50 Hz	50 Hz
Massima potenza	600 W	720 W	550 W
Massima intensità assorbita	2,6 A	3,2 A	2,5 A
Classe elettrica	I	I	I
Indice di protezione	IP44	IP44	IP44
Peso netto	5,0 kg	5,0 kg	6,8 kg

ATTENZIONE : ogni applicazione al di fuori di quelle descritte nelle notizie di installazione ed uso, sono proibite

5 CURVE DI PREVALENZA

6 PRESTAZIONI A SECONDO DELL'UTILIZZO

7 INSTALLAZIONE

ATTENZIONE : in tutti i casi il tritratore deve essere raccordato ad un WC in ceramica con scarico orizzontale conforme alla normativa EN 33 o EN 37.

Il tritratore deve essere installato nelle immediate vicinanze del WC e delle altre installazioni collegate. L'apparecchio deve essere installato in modo da garantire un agile accesso al controllo alla manutenzione.

Il tritratore possiede dei dispositivi di fissaggio che ne impediscono la rotazione o l'oscillazione.

7a COLLEGAMENTO AL WC

- Collegare il manicotto al vaso
- Posizionare il collier all'estremità del manicotto e stringerlo aiutandosi con un cacciavite

7b COLLEGAMENTO DEL SANISAN[®] 1 ALLO SCARICO

Inserire un'estremità del gomito **A** nell'uscita dell'apparecchio ed orientare la curva nella direzione desiderata. Infilare il tubo **C** sull'altra estremità del gomito **A**.

Collegare

- un tubo diam. 22 mm infilandolo nel tubo **C** e fissandolo con il collier **B**
- un tubo in plastica PVC o ABS diam. 32 mm incollando il raccordo **D** al tubo di scarico

7c COLLEGAMENTO DEL SANISAN[®] 2 E DEL SANISAN[®] 3 ALLO SCARICO

Inserire un'estremità del gomito **A** nell'uscita dell'apparecchio ed orientare la curva nella direzione desiderata. Inserire la valvola di non ritorno **D** sull'altra estremità.

ATTENZIONE : la freccia sulla valvola deve essere in alto e orientata nel senso del flusso di scarico.

Collegare lo scarico direttamente con un tubo diam. 20 o diam. 28 / 32 tagliando l'estremità del raccordo in dotazione.

Fissare le estremità del gomito e del clapet con la fascetta **B**.

7d COLLEGAMENTO DEL SANISAN[®] 2 E DEL SANISAN 3 AL LAVABO

Con l'aiuto di un taglierino tagliate il coperchio nel foro predisposto. Eseguite questa operazione facendo attenzione a non lasciare sbavature. Inserite l'adattatore **F** nel foro sul coperchio. Fate scorrere nel centro del foro lo scarico del lavabo con un tubo diam. 32/40 esterno.

7e COLLEGAMENTO DI UNA DOCCIA

- Per i collegamenti alle entrate laterali utilizzate il manicotto **G**. Fissatelo con le fascette in plastica **I** e **J**. Chiudete l'entrata non utilizzata con il tappo **K** (ingrassate prima di chiudere).
- ATTENZIONE** : per collegare una doccia controllate che la piletta sia almeno a 15 cm di altezza piano pavimento.

7f IMPIANTO SANISAN[®] 1

7g IMPIANTO SANISAN[®] 2

7h IMPIANTO SANISAN[®] 3

7i INSTALLAZIONE ELETTRICA



L'installazione elettrica deve essere effettuata da un installatore qualificato.

L'apparecchio deve essere collegato ad una presa di corrente 10-16A 2 poli+messa a terra. Vogliate rispettare tutte le normative vigenti riguardanti la sicurezza elettrica ed in particolare :

- la presa deve servire solamente per l'alimentazione dell'apparecchio ed essere collegata ad un salvavita differenziale a 30 mA.
- perché sia a norma l'apparecchio deve essere installato con volume di protezione 3 (distanza min. dalla doccia 60 cm).

Regolamentazione

Per l'installazione conforme di un apparecchio **SANISAN**[®] seguire le norme vigenti.

8 NORMA

- **SANISAN®** è conforme alla norma EN 12050-3
Stazione di sollevamento con applicazione a scarichi contenenti materie fecali.

9 MESSA IN FUNZIONE

Una volta effettuati i collegamenti elettrici ed idraulici, azionare lo scarico. L'apparecchio si mette in moto automaticamente e funziona per 10/30 sec. a seconda dell'altezza dello scarico. Se funziona per oltre 35 sec. verificare che il tubo di scarico non sia schiacciato o che la valvola **D** sia installata correttamente.

Azionare più volte lo scarico per controllare l'assenza di perdite.

Verificare anche il collegamento con gli altri sanitari. (lavabo/S2-S3 - doccia/S3)

ATTENZIONE : la cassetta di scarico dell'acqua così come i rubinetti degli altri sanitari collegati devono essere perfettamente a tenuta stagna. Una perdita d'acqua, anche leggera, provocherebbe degli avviamenti intempestivi dell'apparecchio.

10 UTILIZZO

I WC equipaggiati con **SANISAN®** possono essere utilizzati come quelli classici e non richiedono una manutenzione particolare. L'apparecchio parte automaticamente non appena raggiunge un certo livello d'acqua nel vaso.

ATTENZIONE : gli apparecchi **SANISAN®** devono funzionare solo per lo scarico di materiale organico, carta igienica e acque di scarico provenienti dai sanitari collegati. Tutti i danni causati all'apparecchio da corpi estranei quali cotone, assorbenti, preservativi, capelli o lo scarico di solventi ed olii faranno decadere la garanzia.

10 PULIZIA E DISINCROSTAZIONE DEL CALCARE

- Per pulire e disincrostare dal calcare la ceramica di un wc collegato al **SANISAN®** utilizzate i detersivi classici.
 - Per evitare un accumulo di calcare si consiglia di disincrostarlo regolarmente. Per effettuare tale operazione :
 - staccate la spina
 - versate nel vaso una dose di disincrostante o 1 l di aceto
 - aggiungete 3 /4 l di acqua
 - lasciate decantare per più ore
 - ricollegate l'apparecchio alla presa
 - azionate più volte lo scarico per risciacquare
- La frequenza della disincrostazione dipenderà dalla durezza dell'acqua nella vostra zona. Consigliamo di disincrostare almeno due volte all'anno.

12 INTERVENTI OCCASIONALI

Nella maggior parte dei casi le anomalie nel funzionamento delle pompe sono provocate da cause minori. Per aiutarvi nella diagnostica e nella risoluzione del problema alleghiamo la seguente tabella. Per qualsiasi problema vi invitiamo a rivolgervi al Centro Assistenza **SANISANPOINT**.



In tutti i casi staccate la presa di corrente prima di intervenire sull'apparecchio

ANOMALIE CONSTATATE	PROBABILI CAUSE	RIMEDI
<ul style="list-style-type: none">• L'apparecchio si rimette in moto senza interruzione	<ul style="list-style-type: none">• Perdita di acqua dalla cassetta o dalla rubinetteria• La valvola di non ritorno perde	<ul style="list-style-type: none">• Cambiare le guarnizioni dello scarico, dei rubinetti, delle docce, dei lavabo o delle cassette• Contattare Centro Assistenza SANISAN POINT
<ul style="list-style-type: none">• Il motore gira correttamente ma il WC si scarica lentamente	<ul style="list-style-type: none">• Il cestello del trituratore è ostruito	<ul style="list-style-type: none">• Contattare Centro Assistenza SANISAN POINT
<ul style="list-style-type: none">• Il motore gira correttamente ma non si arresta mai o gira troppo a lungo	<ul style="list-style-type: none">• L'altezza o la lunghezza di evacuazione è eccessiva o ci sono troppi gomiti (perdita di potenza)• Il fondo della pompa è ostruito• La membrana è deformata	<ul style="list-style-type: none">• Rivedere l'installazione controllando le curve di prevalenza• Contattare Centro Assistenza SANISAN POINT• Contattare Centro Assistenza SANISAN POINT
<ul style="list-style-type: none">• Il motore non parte	<ul style="list-style-type: none">• Apparecchio non collegato presa difettosa• Problème moteur	<ul style="list-style-type: none">• Collegare l'apparecchio correttamente• Contattare Centro Assistenza SANISAN POINT
<ul style="list-style-type: none">• Il motore gira con un rumore crepitante	<ul style="list-style-type: none">• Un corpo estraneo è caduto nella tazza e ostruisce il cestello	<ul style="list-style-type: none">• Contattare Centro Assistenza SANISAN POINT
<ul style="list-style-type: none">• Il motore ronzia ma non pompa	<ul style="list-style-type: none">• Il condensatore è fuori servizio	<ul style="list-style-type: none">• Contattare Centro Assistenza SANISAN POINT

13 SMONTAGGIO

Eventuali sostituzioni del cavo di alimentazione potrà essere eseguita soltanto da un Centro Assistenza autorizzato **SANISAN point**

COME SMONTARE IL SANISAN® DALLA CERAMICA

- Staccare la presa di corrente
- Chiudere il rubinetto della cassetta di scarico. Svuotare il vaso
- Staccare il tubo di scarico
- Nei casi di modelli S2 e S3, staccate il collegamento degli altri sanitari
- Svitare le 2 viti dei dispositivi di fissaggio
- Separare l'apparecchio dalla ceramica e sfilare da un lato.

COME ESTRARRE IL MOTORE DALLA SUA SCATOLA

- Svitare le viti di fissaggio del coperchio
- Nel caso di modello S3 svitare le 2 viti fissaggio motore
- Sganciare la croce passacavo elettrica
- Sfilare il blocco motore/pompa dal suo alloggiamento

CONSIGLI : per rimontare il coperchio passare del sapone liquido sulla guarnizione in gomma.



NON RICOLLEGARE LA PRESA DI CORRENTE PRIMA DI AVER RIMONTATO INTEGRALMENTE L'APPARECCHIO.

14 CONDIZIONI DI GARANZIA

SANISAN® ha una garanzia di 2 anni in caso di corretta installazione e utilizzo conforme alle istruzioni di questo libretto.

1 WAARSCHUWING

De apparaten uit de **SANISAN**®-lijn zijn maal/pompriichtingen die speciaal zijn ontworpen om afvalwater van een WC en eventuele andere sanitaire toestellen (zie omschrijving onder **2**) af te voeren.

Ze zijn altijd bestemd voor huishoudelijk gebruik.

De prestaties, veiligheid en betrouwbaarheid van de apparaten liggen op een hoog niveau, mits alle installatie- en onderhoudsvoorschriften in deze handleiding nauwgezet worden gevolgd.

Het gaat vooral om de gedeelten die als volgt zijn aangeduid :

"  " het niet-naleven van dit voorschrift zou de veiligheid van mensen in gevaar kunnen brengen,

"  " waarschuwing voor het bestaan van elektrisch gevaar,

"**LET OP**" het niet-naleven van dit voorschrift zou de werking van het apparaat in gevaar kunnen brengen.

Voor nadere informatie kunt u zich wenden tot onze klantenservice.

2 LIJST VAN ONDERDELEN

3 AFMETINGEN

4 TOEPASSINGSGEBIED EN TECHNISCHE GEGEVENS

	SANISAN 1 (S1)	SANISAN 2 (S2)	SANISAN 3 (S3)
Toepassing	1 WC	1 WC + 1 wastafel	1 WC + 1 wastafel + 1 douche
Type	LA01-X10	LA02-X11	LA03-P20
Max. opvoercapaciteit	1 m	4 m	4 m
Spanning	220-240 V	220-240 V	220-240 V
Frequentie	50 Hz	50 Hz	50 Hz
Opgenomen motorvermogen	600 W	720 W	550 W
Maximaal opgenomen stroom	2,6 A	3,2 A	2,5 A
Electr. classificatie, klasse	I	I	I
Beschermings klasse	IP44	IP44	IP44
Netto gewicht	5,0 kg	5,0 kg	6,8 kg

LET OP : alle toepassingen die niet in deze handleiding staan zijn verboden.

5 PRESTATIECURVEN

6 VERHOUDING AFVOERHOOGTE/LENGTE

7 INSTALLATIE

LET OP : in alle gevallen is het noodzakelijk om de vermaler aan te sluiten op de PK uitlaat van Uw Wc. conform de norm EN 33 en EN 37.

De Sanibroyeur dient in dezelfde ruimte aangesloten te worden als de WC en de andere sanitaire toestellen. Voor inspectie en onderhoud dient het apparaat toegankelijk te zijn. De broyeur is voorzien van een bevestigingsmogelijkheid.

7a AANSLUITING OP DE WC

- Duw de manchet over de uitlaat van de closetpot.
- Schuif de buisklem over het uiteinde van de manchet en draai deze vast met een schroevendraaier.

7b AANSLUITING VAN DE AFVOER VAN SANISAN® 1

Duw een uiteinde van het kniestuk **A** in de uitlaat van het apparaat en draai het in de gewenste richting. Duw de buis **C** in het andere uiteinde van het kniestuk **A**.

Aansluiten

- ofwel rechtstreeks met een buis van 22 mm buitendiameter, die u in de buis **C**, duwt en vastdraait met een buisklem **B**.
- ofwel met een PVC-of ABS-buis van \varnothing 32 mm door middel van het verloopstuk **K**.

7c AANSLUITING VAN DE AFVOER VAN SANISAN® 2 EN SANISAN® 3

Duw een uiteinde van het kniestuk **A** in de uitlaat van het apparaat en draai het in de gewenste richting. Duw de klep **D** in het andere uiteinde.

LET OP : de pijl op de klep moet naar boven en in de stroomrichting wijzen.

U kunt de afvoer rechtstreeks aansluiten met een buis van \varnothing 20 mm. U kunt ook een buis van \varnothing 28 mm of 32 mm gebruiken als u het uiteinde van de klep afsnijdt.

Draai de uiteinden van het bochtstuk en de klep vast met de buisklemmen **B**.

7d AANSLUITING VAN DE WASTAFEL VAN SANISAN® 2 EN SANISAN® 3

Sny met een mes het voorgestane sluitplaatje los met behulp van een snijmes. Maak geen inkeping in de scherpe hoek. Goed afbramen. Plaats de packing **L** in het gat van het deksel.

Schuif de buisafvoer van de wastafel met een buitendiameter van 32 tot 40 mm door het midden van de packing.

7e AANSLUITING VAN EEN DOUCHE

- Gebruik voor aansluitingen op de zijopeningen van de **SANISAN**® een manchet **G**. Draai deze vast met de kunststofbuisklemmen **I** en **H**. Sluit de niet-gebruikte opening af met dop **J** (van tevoren de pakkingen smeren).
- LET OP** : als u een douche wilt aansluiten, moet de onderkant minstens 12 cm. van de afgewerkte vloer gemonteerd worden.

7f PLAATSBEPALING SANISAN® 1

7g PLAATSBEPALING SANISAN® 2

7h PLAATSBEPALING SANISAN® 3

7i ELEKTRISCHE AANSLUITING



De elektrische aansluiting moet gebeuren door een bevoegd elektricien.

Steek het apparaat in een tweepolig stopcontact met randaaarde van 10-16 A.

Houd u aan de voorschriften van de norm NF C 15100 en onthoud vooral :

- dat het stopcontact uitsluitend mag worden gebruikt voor de voeding van het apparaat en moet worden aangesloten op een differentiaalschakelaar die op 30 mA is geïjkt.
- dat het apparaat zich binnen beschermingsvolume 3 voor een badkamer moet bevinden (min. afstand van douche = 0,60 m).

8 NORM

- **SANISAN**® conform de Europese Norm (EN) 12050-3. Afvoerpomp voor afvalwater met fecaliën met beperkte toepassing.

9 INBEDRIJFSTELLING

Als de afvoer en elektrische aansluitingen klaar zijn, spoelt u het toilet eenmaal door. Het apparaat begint automatisch te werken gedurende 10 tot 30 seconden, afhankelijk van de afvoerhoogte. Als dit langer dan 35 seconden duurt, controleert u of afvoerbuis niet bekneld zit en of de klep **D** correct geïnstalleerd is.

Spoel het toilet enkele keren door. De doorvoer van de closetpot moet waterdicht zijn. Controleer op dezelfde wijze de waterdichtheid van de aansluitingen op de overige sanitaire toestellen : fonteintje (S2 ou S3) en douche (S3).

LET OP : het spoelreservoir en de kranen van elk ander sanitair toestel met aansluiting op een maalinrichting moeten volledig waterdicht zijn. Zelfs een klein lek zorgt voor ongewenste inschakeling van de maalinrichting.

10 GEBRUIK

Toiletten voorzien van een **SANISAN**® worden op dezelfde manier gebruikt als een conventionele WC en vergen geen bijzonder onderhoud. De maalinrichting start automatisch zodra een bepaald waterniveau in de bak wordt bereikt.

LET OP : **SANISAN**®-apparaten mogen enkel worden gebruikt voor het vermalen en afvoeren van fecaliën, toiletpapier en closetwater. Schade aan het apparaat door het vermalen van vreemde voorwerpen zoals watten, tampons, maandverband, condooms en haren of door het wegpompen van vloeistoffen zoals oplosmiddelen en olie, valt niet onder de garantie.

10 REINIGEN/ONTKALKEN

- Om een closetpot voorzien van een **SANISAN**® te reinigen en te ontkalken, kunt u de gangbare toiletreinigers gebruiken.
- Om kalkafzetting aan de binnenkant van uw **SANISAN**® te voorkomen, is het aan te raden het apparaat regelmatig te ontkalken. Daartoe :
 - trekt de stekker uit het stopcontact,
 - giet een flinke dosis ontkalker of 1 liter azijn in de closetpot,
 - voegt 3 à 4 liter water toe,
 - laat het geheel enkele uren inwerken,
 - sluit de maalinrichting weer op het lichtnet aan,
 - spoelt het toilet enkele keren door.

De regelmaat waarmee u moet ontkalken, hangt af van de hardheid van het water in uw streek. Wij raden aan om ten minste tweemaal per jaar te ontkalken.

12 EVENTUELE REPARATIES

In de meeste gevallen is de oorzaak van een storing aan de maalinrichting niet ernstig. U kunt dergelijke storingen zelf verhelpen. Om een diagnose te stellen en het probleem op te lossen, kunt u de onderstaande tabel raadplegen. Voor alle andere problemen moet u zich wenden tot de klantenservice van **SANISAN**® of tot een **SANISAN**®-erkende storingsmonteur.



Trek altijd de stekker uit het stopcontact voordat u met reparaties aan het apparaat begint

GECONSTATEERDE STORING	VERMOEDELIJKE OORZAAK	OPLOSSING
<ul style="list-style-type: none">• Het apparaat begint af en toe te werken	<ul style="list-style-type: none">• <i>Het spoelreservoir of de kranen van de aangesloten sanitaire toestellen lekken</i>• <i>De klep (D) lekt</i>	<ul style="list-style-type: none">• De pakkingen van het spoelreservoir of van de aangesloten kranen, of douche verwisselen• De terugslagklep (D) reinigen of verwisselen
<ul style="list-style-type: none">• Het water stroomt langzaam in de closetpot en de motor draait onregelmatig	<ul style="list-style-type: none">• <i>De zeefkorf is verstopt</i>	<ul style="list-style-type: none">• De stekker uit het stopcontact trekken en de zeefkorf reinigen
<ul style="list-style-type: none">• De motor draait correct, maar stopt niet meer of blijft heel lang draaien	<ul style="list-style-type: none">• <i>De afvoer is te hoog, te lang of te bochtig (drukverlies)</i>• <i>De pompturbine is verstopt</i>• <i>Het membraan is vervormd</i>	<ul style="list-style-type: none">• De installatie wijzigen• De stekker uit het stopcontact trekken en de pompturbine demonteren en ontstoppen• De stekker uit het stopcontact trekken en het membraan demonteren en verwisselen
<ul style="list-style-type: none">• De motor start niet	<ul style="list-style-type: none">• <i>Het apparaat is niet aangesloten of het stopcontact is defect</i>• <i>Er is een probleem met de motor</i>	<ul style="list-style-type: none">• De stekker in het stopcontact steken of het stopcontact repareren• Een SANISAN-erkende storingsmonteur raadplegen
<ul style="list-style-type: none">• De motor maakt een ratelend geluid	<ul style="list-style-type: none">• <i>Er is een hard voorwerp in de closetpot gevallen dat tegen het mes in de zeefkorf stoot</i>	<ul style="list-style-type: none">• De stekker uit het stopcontact trekken, demonteren, de deksel openen en het voorwerp verwijderen
<ul style="list-style-type: none">• De motor bromt, maar draait niet (en pompt niet)	<ul style="list-style-type: none">• <i>De condensator is defect of er is een probleem met de motor</i>	<ul style="list-style-type: none">• Een SANISAN-erkende storingsmonteur raadplegen

13 DEMONTAGE

Het netsnoer mag uitsluitend worden vervangen door een technicus die door de klantenservice van **SANISAN**® is erkend

SANISAN® UIT DE CLOSETPOT HALEN

- A** Trek de stekker uit het stopcontact
- B** Sluit de kraan van het reservoir. Tap zoveel mogelijk water uit de closetpot.
- C** Maak de afvoerbuis los.
- D** Maak bij S2 en S3 de aansluitingen op de overige sanitaire toestellen los
- E** Draai de 2 schroeven van de bevestigingsmogelijkheid.
- F** Scheid de **SANISAN**-maalinrichting van de closetpot door de manchets tegen het apparaat te duwen en dit vervolgens opzij te trekken.

DE MOTOR UIT DE BAK HALEN

- G** Draai de schroeven van het deksel los (torxschroeven T20).
- H** Draai bij S3 de 2 schroeven van de motor los.
- I** Maak de kabeldoorvoer los.
- J** Trek de maal/pompinrichting uit de bevestigingsrail.

ADVIES : om het deksel naderhand gemakkelijker weer op de bak te monteren, kunt u vloeibare zeep op de rubberen pakking aanbrengen.



Steek de stekker pas weer in het stopcontact als u het apparaat helemaal opnieuw in elkaar hebt gezet.

14 GARANTIEVOORWAARDEN

Op de **SANISAN**®-apparaat wordt 2 jaar garantie gegeven, mits de installatie en het gebruik in overeenstemming zijn met deze handleiding.

1 ADVERTENCIA

Los aparatos de la gama **SANISAN**[®] son trituradores bombas especialmente diseñados para evacuar las aguas residuales procedentes de un WC y eventualmente de otros sanitarios (ver párrafo **2**). En todos los casos están destinados para uso doméstico.

Tienen un alto nivel de cualidades técnicas, seguridad y fiabilidad siempre que se observen atentamente todas las reglas de instalación y mantenimiento descritas en la presente nota.

Especialmente las indicaciones señaladas mediante :

"  " indicación cuya no observación podría entrañar peligro para la seguridad de las personas.

"  " indicación que advierte de la presencia de un peligro de origen eléctrico

"**ATENCIÓN**" indicación cuya no observación podría entrañar peligro en el funcionamiento del aparato.

Para cualquier información adicional, rogamos se dirijan a nuestro servicio post-venta.

2 LISTAS DE LAS PIEZAS SUMINISTRADAS**3 DIMENSIONES****4 AMBITO DE APLICACION Y DATOS TECNICOS**

	SANISAN 1 (S1)	SANISAN 2 (S2)	SANISAN 3 (S3)
Aplicación	1 WC solo	1 WC + 1 lavabo	1 WC + 1 lavabo + 1 ducha
Tipo	LA01-X10	LA02-X11	LA03-P20
Evacuación vertical máx.	1 m	4 m	4 m
Voltaje	220-240 V	220-240 V	220-240 V
Frecuencia	50 Hz	50 Hz	50 Hz
Potencia máx.	600 W	720 W	550 W
Maximum current consumption	2,6 A	3,2 A	2,5 A
Clase eléctrica	I	I	I
Clase de protección	IP44	IP44	IP44
Peso neto	5,0 kg	5,0 kg	6,8 kg

ATENCIÓN: evitar toda aplicación distinta a la descrita en esta nota.

5 CURVAS DE RENDIMIENTO**6 EQUIVALENCIA ALTURA/LONGITUD DE EVACUACION****7 INSTALACION**

ATENCIÓN : en todos los casos los aparatos **SANISAN**[®] deben estar conectados a un inodoro de salida horizontal. Conforme a la norma EN33 o EN 37.

El aparato debe de instalarse de manera a que el acceso sea facil para control y mantenimiento.

El triturador posee unos dispositivos de fijacion que le impiden rotar o flotar.

7a CONEXIÓN AL WC

- 1** Meter la goma fuelle en la salida del inodoro
- 2** Colocar la abrazadera en el extremo de la goma fuelle y apretarla con un destornillador

7b CONEXIÓN DE LA EVACUACIÓN DE SANISAN[®]

encajar un extremo del codo **A** en la salida del aparato y orientarlo en la dirección deseada. Encajar el tubo **G** en el otro extremo del codo **A**.

Conectar

- o bien directamente un tubo de \varnothing ext = 22 mm encajándolo en el tubo **G**, fijarlo con una abrazadera **B**,
- o bien un tubo de PVC o ABS de \varnothing 32 mm mediante el racor **K** a pegar.

7c CONEXIÓN DE LA EVACUACIÓN DE SANISAN[®] 2 Y SANISAN[®] 3

Encajar un extremo del codo **A** en la salida del aparato y orientarlo en la dirección deseada. Encajar la válvula **D** en el otro extremo.

ATENCIÓN : la flecha grabada en la válvula debe estar en posición alta y orientada en el sentido de la corriente.

Conectar la evacuación o bien directamente con un tubo de \varnothing 20 mm o bien con un tubo de \varnothing 28 mm ó 32 mm cortando el extremo de la válvula.

Fijar los extremos del codo y de la válvula con las abrazaderas **B**.

7d CONEXIÓN DEL LAVABO SANISAN[®] 2 Y SANISAN[®]

Con la ayuda de un cutter, forzar con cuidado el opérculo pretroquelado.

Procurar no hacer un corte de arista viva. Desbarbar bien. Insertar el adaptador **F** en el orificio de la tapa.

Deslizar hacia su centro la evacuación del lavabo en un tubo de diámetro exterior de 32 a 40 mm.

7e CONEXIÓN DE UNA DUCHA

1 Para las conexiones a la entradas laterales de la caja utilizar un manguito **G**. Fijarlo con las abrazaderas de plástico **I** y **J**. Tapar la entrada no utilizada mediante el tapón **L** (engrasar previamente las juntas).

2 **ATENCIÓN :** para conectar una ducha, procurar levantar el fondo 15 cm como mínimo.

7f IMPLANTACIÓN SANISAN[®] 1**7g IMPLANTACIÓN SANISAN[®] 2****7h IMPLANTACIÓN SANISAN[®] 3****7i CONEXIÓN ELÉCTRICA**

La instalación eléctrica debe efectuarla una persona cualificada.

Conectar el aparato a una toma de corriente de 10 - 16 A, 2 polos + toma de tierra.

Rogamos respeten las prescripciones de la norma NFC 15100 y especialmente

- la toma de corriente debe servir exclusivamente para la alimentación del aparato y debe estar conectada a un disyuntor diferencial calibrado a 30 mA.
- el aparato debe situarse en el volumen 3 de protección de un cuarto de baño (distancia mínima de la ducha = 0,60 m).

8 NORMA

- **SANISAN®** : conforme a la norma EN 12050-3. Plantas elevadoras de aguas residuales que contienen materias fecales, para aplicaciones limitadas.

9 PUESTA EN MARCHA

Una vez efectuadas las conexiones hidráulicas y eléctricas, tirar una vez de la cadena; el aparato se pone en marcha automáticamente y funciona entre 10 y 30 s según la altura de evacuación. Una vez transcurridos más de 35 s, comprobar que el conducto de evacuación no esté aplastado o que la válvula D esté correctamente instalada. Tirar varias veces de la cadena; el paso del inodoro debe ser estanco. Comprobar también la estanqueidad de las conexiones a los otros sanitarios; lavabo (S2 ó S3) y ducha (S3).

ATENCIÓN : la cisterna, así como los grifos de cualquier otro sanitario conectado a un triturador, deben ser perfectamente estancos. Una fuga, aunque sea leve, provoca arranques inesperados del triturador.

10 UTILIZACION

Los WC's equipados con un **SANISAN®** se utilizan como un WC clásico y no requieren un mantenimiento especial. El triturador arranca automáticamente en cuanto se alcanza un determinado nivel de agua en la caja.

ATENCIÓN : los trituradores **SANISAN®** sólo deben servir para triturar y evacuar materias fecales, papel higiénico y aguas sucias. Queda fuera de la garantía todo daño causado al aparato por la trituración de cuerpos extraños, como algodón, tampones, compresas, preservativos, cabellos, o por el bombeo de líquidos tales como disolventes o aceites.

10 LIMPIEZA/DESINCRUSTACION

- Para limpiar y desincrustar el inodoro equipado con un triturador **SANISAN®**, utilizar los productos desincrustantes sanitarios clásicos
- Para evitar una acumulación de cal en el interior del **SANISAN®** se aconseja efectuar una desincrustación normal. Para lo cual
 - efectuar la desconexión eléctrica del triturador,
 - introducir en el inodoro una gran dosis de producto desincrustanteo 1 litro de vinagre,
 - añadir 3 ó 4 litros de agua,
 - dejar reposar varias horas,
 - volver a conectar el triturador,
 - tirar varias veces de la cadena para aclarar.

La frecuencia para realizar la desincrustación depende de la dureza del agua de su región. Nosotros aconsejamos realizarla al menos dos veces al año.

12 POSIBLES INTERVENCIONES

En la mayoría de casos, las anomalías de funcionamiento de los trituradores proceden de causas de poca importancia. Vd. mismo puede remediarlos solo. Remítase a la tabla adjunta, que le servirá de ayuda para diagnosticar y solucionar el problema. Para cualquier otro problema, dirijase al servicio post-venta **SANISAN®** o al servicio técnico autorizado **SANISAN®**.



En todos los casos, desenchufar la toma de corriente antes de manipular el aparato

ANOMALIA CONSTATADA	PROBABLES CAUSAS	REMEDIOS
<ul style="list-style-type: none">• El aparato se pone marcha intermitentemente	<ul style="list-style-type: none">• La cisterna o los grifos de los sanitarios conectados tienen fugas• La válvula antirretorno (D) tiene fugas	<ul style="list-style-type: none">• Cambiar las juntas de la cisterna o los grifos de las duchas o bañeras conectadas• Limpiar o cambiar la válvula antirretorno (D)
<ul style="list-style-type: none">• El motor gira correctamente, pero el agua baja lentamente al inodoro	<ul style="list-style-type: none">• El cesto está obstruido• El orificio de aireación de la tapa está tapado	<ul style="list-style-type: none">• Desconectar y limpiar el cesto• Destapar el orificio de aireación
<ul style="list-style-type: none">• El motor gira correctamente, pero ya no se detiene o gira mucho rato	<ul style="list-style-type: none">• La altura o la longitud de evacuación es demasiado grande o no hay demasiados codos (pérdidas de carga)• El fondo de la bomba está taponado• Membrana deformada	<ul style="list-style-type: none">• Revisar la instalación• Desconectar, desmontar y destaponar el fondo de la bomba• Desconectar, desmontar y cambiar la membrana
<ul style="list-style-type: none">• El motor no arranca	<ul style="list-style-type: none">• Aparato no enchufado• Enchufe defectuoso• Problema en el motor	<ul style="list-style-type: none">• Enchufar el aparato• Consultar al servicio técnico oficial SANISAN• Consultar al servicio técnico oficial SANISAN
<ul style="list-style-type: none">• El motor gira haciendo un ruido de carraca	<ul style="list-style-type: none">• Un cuerpo extraño duro ha caído en el inodoro y choca contra la cuchilla en el interior del cesto	<ul style="list-style-type: none">• Desconectar, desmontar, abrir las tapas y retirar el cuerpo extraño
<ul style="list-style-type: none">• El motor zumba pero no gira (ni bombea)	<ul style="list-style-type: none">• El condensador está defectuoso o hay un problema en el motor	<ul style="list-style-type: none">• Consultar al servicio técnico oficial SANISAN

13 DESMONTAJE

Sólo una persona autorizada por el servicio post-venta **SANISAN®** puede cambiar el cable de alimentación

COMO SACAR EL SANISAN® DEL INODORO

- Desenchufar la toma de corriente
- Cerrar el grifo de la cisterna. Retirar la máxima cantidad posible de agua del sifón del inodoro
- Extraer el tubo de evacuación
- En el caso de S2 y S3 soltar las conexiones a los sanitarios
- Desatornillar los 2 tornillos de dispositivos de fijación.
- Separar el triturador **SANISAN** del inodoro empujando la goma fuelle hacia el aparato y sacándolo de lado

COMO EXTRAER EL MOTOR DE SU CAJA

- Desatornillar los tornillos de fijación de la tapa (tornillos T20)
- En el caso de S3 aflojar los 2 tornillos de fijación de motor
- Sacar la cruceta pasacables
- Retirar el bloque triturador/bomba de su riel de fijación

CONSEJO : para facilitar el montaje de la tapa sobre la caja, pasar jabón líquido por la junta de caucho



Únicamente volver a enchufar la toma de corriente después de haber montado por completo el aparato.

14 CONDICIONES DE GARANTIA

Los aparatos **SANISAN®** tienen una garantía de 2 años siempre que la instalación y la utilización sean conforme a la presente nota.

1 SELOSTUS

SANISAN® on erityisesti WC : tä, pesupöytää, suihku- tai alapesuallasta varten suunniteltu silppuri ja pumppu. Se on tarkoitettu kotitalouskäyttöön. Se on korkealuokkainen, turvallinen ja luotettava, kun kaikkia tässä käyttöohjeessa annettuja asennus- ja hoito-ohjeita noudatetaan tarkoin.

Ennen kaikkea seuraavasti merkityt ohjeet:

" ⚠ " ilmoitus siitä että ohjeen noudattamatta jättäminen voisi aiheuttaa riskin henkilöiden turvallisuudelle,

" ⚠ " ilmoitus sähkövaarasta,

"VARO" ilmoitus ohjeesta, jonka noudattamatta jättäminen voisi olla vaaraksi laitteen käytölle.

Lisätietoja saatte asiakaspalvelustamme.

2 ASENNUSTARVIKKEET**3 MITTAPIIRUSTUS****4 TEKNISET TIEDOT**

	SANISAN 1 (S1)	SANISAN 2 (S2)	SANISAN 3 (S3)
Käyttö	1wc	1 WC + pesuallas	1 WC + pesuallas + suihku
Tyyppi	LA01-X10	LA02-X11	LA03-P20
Max.pump.teho pystysuoraa	1 metri	4 metriä	4 metriä
Käyttöjännite	220-240 V	220-240 V	220-240 V
Sähkön taajuus	50 Hz	50 Hz	50 Hz
Nimellisteho	550 W	550 W	360 W
Maksimi kulutusvirta	2,6 A	3,2 A	2,5 A
Sähköluokka	I	I	I
IP arvo	IP44	IP44	IP44
Paino	5,0 kg	5,0 kg	6,8 kg

VAROITUS: Hyväksyttävä asennustapa noudattaa ylläolevia teknisiä arvoja.

5 TUOTTOKÄYRÄ L/MIN**6 NOSTO- JA VAAKATEHO PUMPULLE****7 ASENNUS**

VAROITUS: laite pitää yhdistää WC:hen vaakasuoralla poistoputkella EN 33 ja 37 mukaisesti.

SANISAN® on varustettu osilla jotka estävät laitetta lukkumasta käynnin aikana.

7a PUMPUN LIITTÄMINEN WC:HEN.

- Vedä haitarikumi WC-istuimen poistoputken päälle
- Sijoita johtokiristin haitarikumin päälle ja kiinnitä se

7b POISTOPUTKEN LIITTÄMINEN SANISAN® 1

Aseta kulmakappale **A** poistoputkeen ja käännä haluttuun suuntaan. Varmista poistoputki kiristimellä **B** Sovita joustava letku kulmakappaleen toiseen päähän **A**.

7c POISTOPUTKEN LIITTÄMINEN SANISAN® 2 JA SANISAN® 3

Aseta kulmakappale **A** poistoputkeen ja käännä se haluttuun suuntaan. Aseta takaiskuventtiili **D** toiseen päähän.

VAROITUS: Asenna takaiskuventtiili **D aina nuoli ylöspäin ja osoittamaan poistosuuntaan.**

Liitä poistoputki suoraan takaiskuventtiiliin ja katkaise takaiskuventtiili oikealle putkikoolle. Älä työnnä liian syväälle jotta takaiskuventtiili mahtuu liikkumaan. Varmista takaiskuventtiiliin molemmat päät kiristinliittimellä **B**.

7d PESUALTAAN KYTKENTÄ SANISAN® 2 JA SANISAN® 3

Avaa kannessa oleva paikka puukolla **F** asenna kumitiiviste läpivientiin, soveltuu 32 tai 40 mm:n putkelle.

7e SUIHKUKAAPIN SIVULIITÄNTÄ

- Käytä joustavaa kumiyhdetettä **G**. jompaan kumpaan sivun liitäntään ja varmista muovisilla letkukiristimillä (**H** ja **I**). Käyttämätön sivu suljetaan mukana olevalla tulpalla.
- VAROITUS:** Varmista että suihkun lattiakaivo on vähintään 120 mm lattiasta.

7f SANISAN® 1 KYTKENTÄKUVA**7g SANISAN® 2 KYTKENTÄKUVA****7h SANISAN® 3 KYTKENTÄKUVA****7i SÄHKÖLIITÄNTÄ**

Sähköasennuksen saa tehdä ainoastaan ammattitaitoinen sähkömies.

SANISAN® vaatii 220/240 W, 1-vaihe virta, 50 Hz.

8 NORM

- **SANISAN**[®] täyttää EN 12050-3 vaatimukset, laite on tarkoitettu WC-käyttöön.

9 KOEKÄYTTÖ ASENNUKSEN JÄLKEEN

Vettä saa laskea WC-järjestelmään vasta kun kaikki putki- ja sähköliitännät ovat tehdyt ja tarkistettut. Tarkista että veden pinta on oikea huuhtelusäiliössä. Vettä on oltava huuhtelua kohden vähintään 6 - 7 litraa. WC-pumppu käynnistyy automaattisesti huuhdeltaessa. Käyntiaika 10 - 30 sekuntia. Koehuuhtelee joitakin kertoja ja tarkista uudelleen hanat ja kytkennät pesual taaseen, suihkuun, kylpyyn ja bideeseen, jotta ne ovat tiiviitä. Pienetkin vuodot voivat aiheuttaa WC-pumpun käynnistymisen.

10 KÄYTTÖ

SANISAN[®] WC-pumppu toimii täsmälleen niinkuin tavallinen vesikäymälä eikä vaadi mitään erityistä huoltoa. Pumppu ja silppuri käynnistyvät automaattisesti huuhdeltaessa.

WC-pumppuja voi käyttää vain ulosteiden, käymäläpaperien ja jätevesien hajoittamiseen ja poispumppaamiseen. Takuu ei koske niitä vahinkoja, joita on aiheutettu pumpulle vieraiden esineiden poishuuhtelemisessa esim. saniteettihajustin, tamponit, pumpuli, topzit, paperinenäliinat, isoja määriä WC-paperia, kemikaliaita eikä öljyä jne. Vieraat esineet tarttuvat kiinni suojakorin sisällä olevaan silppuriin ja pysähdyttävät toiminnan. Vesi kohoaa WC-istuimessa eikä kykene ohittamaan suojakoria, joka on silloin puhdistettava.

10 SANISAN[®] HOITO-OHJEET

- **SANISAN**[®] issa voidaan käyttää tavallisia WC:n puhdistusaineita.
- Välttääkseen kalkkia, noudatetaan seuraavia ohjeita: Katkaise virta WC-pumpusta ja kaada sopiva annos kalkinpoistoainetta tai etikkaa WC-istuimeen.
- Huuhtelee ja anna seoksen olla WC-pumpussa joitakin tunteja.
- Kytke virta ja huuhtelee joitakin kertoja niin että pumppu huuhtoutuu kauttaaltaan.

12 MAHDOLLISET KÄYTTÖHÄIRIÖT

WC-pumppu on yksinkertainen, vahva ja luotettava rakenteeltaan. Normaalkäytössä siltä voidaan odottaa pitkää elinikää ja erinomaista käyttövarmuutta - ei edes silppurin teriä tarvitse vaihtaa.

Jos toiminnassa on häiriöitä, käytä seuraavaa työskentelykaaviota vian etsinnässä ja korjauksissa.



VAROITUS ! SULJE VIRTAA ENNENKUIN TEET MITÄÄN TOIMENPITEITÄ KOTELOSSA SILPPURINTERÄT OVAT HYVIN TERÄVÄT ! OLE VAROVAINEN !

HÄIRIÖ	SYY	TOIMENPIDE
<ul style="list-style-type: none">• Hidas huuhtelu. Vesi nousee WC-tuolissa. Moottori käy katkonaisesti.	<ul style="list-style-type: none">• <i>Tukkeutunut suojaverkko. Vieraita esineitä on huuhdeltu alas ja ne ovat tukkineet suojaverkkoon.</i>• <i>Liian pieni huuhteluveden määrä.</i>	<ul style="list-style-type: none">• Katkaise sähkövirta. Avaa ja puhdistaa suojaverkko.• Säädä veden määrä 7 litraksi. Moottorin tulee käydä vähintään 10-30 sek./huuhtelu.
<ul style="list-style-type: none">• Laitteisto ei käynnisty.	<ul style="list-style-type: none">• <i>Virtapiiri poikki.</i>• <i>Ylikuumenemissuoja on lauennut.</i>• <i>Pintakytkin ei kytke.</i>	<ul style="list-style-type: none">• Vaihda sulake.• Odota uudelleenkytkentää (noin 10 min).• Katkaise sähkövirta, avaa ja nosta yksikkö ulos. Paina kalvoa (pintakatkaisija) painekammion alapuolella.
<ul style="list-style-type: none">• Moottori humisee mutta ei käynnisty.	<ul style="list-style-type: none">• <i>Vieraat esineet lukitsevat veitset</i>• <i>Vieras esine on juuttunut pumpun poistoputkeen.</i>	<ul style="list-style-type: none">• Katkaise sähkövirta, avaa kansi ja nosta yksikkö pois, sekä poista esine!• Katkaise sähkövirta, avaa kansi ja nosta yksikkö pois, sekä poista esine!
<ul style="list-style-type: none">• Moottori käynnistyy ja pysähtyy toistuvasti.	<ul style="list-style-type: none">• <i>Vesi juoksee jatkuvasti WC-tuolissa.</i>• <i>Paluuvettä WC-pumpussa.</i>	<ul style="list-style-type: none">• Korjaa WC-tuolin huuhtelumekanismi.• Tarkista putkiasennukset. Tarkista takaiskuventtiilin läppä.
<ul style="list-style-type: none">• Moottori käy rämisevällä äänellä.	<ul style="list-style-type: none">• <i>Vieras kova esine on huuhdoutunut alas ja osuu silppurin teriin.</i>	<ul style="list-style-type: none">• Sulje virta, avaa ja poista esine!

13 KORJAAMINEN

NÄIN IRROITETAAN SILPPURI WC:STÄ

- Katkaise virta**
- Sulje vedentulo WC-istuimeen. Poista niin paljon vettä kuin on mahdollista WC-pöntöstä.
- Irroita poistoletku.
- Irroita liitokset.
- Sulje käyttämätön läpivienti mukana olevalla tulpalla.
- Kierrä auki johdonkiristin ja työnnä tiiviste muovikoteloa vasten ja vedä se sitten pois.

NÄIN OTETAAN MOOTTORI IRTI KOTELOSTA

- Ota kansi irti lukkokannoista ruuvimeisselillä.
- Irroita kolme moottorin kiinnitysruuvia.
- Työnnä irti sähkökaapeli painamalla se koteloon.

KANNEN ASENNUS: Varmista, että tiiviste on oikein kannessa. Voitele laatikon reuna esim. saippualliuoksella tai vaseliinilla. Paina kantta muutaman sekunnin ajan, kunnes kansi on asettunut paikoilleen napsahtaen.



VAROITUS ! ÄLÄ KYTKÄ SÄHKÖÄ ENNENKUIN WC-PUMPPUN KORJAUS ON SUORITETTU TÄYDELLISESTI.

14 TAKUU

Annamme kahden (2) vuoden takuun WC-pumppuille edellyttäen että ne asennetaan ja niitä käytetään asennus- ja huolto-ohjeiden mukaisesti. Vain ulosteet, käymäläpaperit ja likavedet saa huuhtoa alas. Mahdollisissa ongelmatilanteissa ota yhteys putkiasentajaan tai maahantuajaan.

1 UWAGA

Sanitarne urządzenia rozdrabniająco-przetłaczając, czyli **SURP** w wersji **SANISAN**® przeznaczone są do odprowadzania ścieków z WC i innych urządzeń sanitarnych (szczegóły w p. 2) **SANISAN**® jest przeznaczony wyłącznie do użytku domowego.

SANISAN® odznacza się wysoką wydajnością, bezpieczeństwem w użyciu i trwałością pod warunkiem ścisłego przestrzegania wszystkich zasad dotyczących instalacji i konserwacji zawartych w niniejszej instrukcji.

W szczególności należy przestrzegać wskazówki oznaczonych znakami :

"  " oznaczenie wskazówki, której nieprzestrzeganie może pociągnąć za sobą niebezpieczeństwo dla użytkowników,

"  " oznaczenie wskazówki, której nieprzestrzeganie może spowodować porażenie elektryczne.

"**UWAGA**" oznaczenie wskazówki, której nieprzestrzeganie może spowodować wadliwe działanie urządzenia

Dla uzyskania dodatkowych informacji prosimy skontaktować się z naszym serwisem.

2 LISTA CZĘŚCI ZAMIENNYCH**3 WYMIARY****4 ZASTOSOWANIE I DANE TECHNICZNE**

	SANISAN 1 (S1)	SANISAN 2 (S2)	SANISAN 3 (S3)
Zastosowani	1WC	1 WC + 1 umywalka	1 WC + 1 umywalka + 1 natrysk
Typ	LA01-X10	LA02-X11	LA03-P20
Maksymalna wysokość tłoczenia	1 m	4 m	4 m
Napięcie	220-240 V	220-240 V	220-240 V
Częstotliwość	50 Hz	50 Hz	50 Hz
Moc znamionowa	550 W	550 W	360 W
Maksymalny pobór mocy	2,6 A	3,2 A	2,5 A
Klasa elektryczna	I	I	I
Stopień szczelności	IP44	IP44	IP44
Maga	5,0 kg	5,0 kg	6,8 kg

Uwaga : Instalacja niezgodna z instrukcją powoduje utratę gwarancji

5 WYKRESY : patrz rysunki**6 ZALEŻNOŚĆ WYSOKOŚCI I ODLEGŁOŚCI WYPOMPOWYWANIA****7 MONTAŻ**

Uwaga : urządzenie współpracuje wyłącznie z miską ustępową z wyjściem tylnym prostym zgodnym z norm? EN 33 lub EN 37.



Urządzenie powinno znajdować się w tym samym pomieszczeniu, co obsługiwane przezeń przybory toaletowe. Urządzenie należy zainstalować tak, aby było dostępne dla serwisu.



Urządzenie należy zamocować do podłoża przy pomocy posiadanych przez nie uchwytów tak, aby zabezpieczyć je przed przesuwaniem się i drganiem w czasie pracy.

7a PODIĄCZENIE MISKI USTĘPOWEJ





- 1 Należy zamocować gumową manszetę na wylot muszli
- 2 Zabezpieczyć opaskami zaciskowymi końce manaszety.

7b MONTAŻ ODPROWADZENIA ŚCIEKÓW Z SURP 1 SANISAN

Jedno z ramion kolanka  wcisnąć pionowo do wylotu gumowej rury w pokrywie urządzenia, drugie ramie (poziome) ustawiając w pożądanym kierunku. Na drugie ramie kolanka  nałożyć wąż .

- Wąż połączyć z rurą o \varnothing zewnętrznej 22 mm i zacisnąć opaskę zaciskową.
- Jeżeli używamy rury tłocznej o \varnothing 32 mm, z PCW lub ABS - należy zastosować redukcję , której grubszy króciec łączymy klejem z rurą której a na cieńszy nakładamy wąż .

7c MONTAŻ ODPROWADZENIA ŚCIEKÓW Z SURP 2 I 3 SANISAN

Kolanko  włożyć w króciec tłoczny na pokrywie urządzenia. Zacisnąć opaskę . Zawór zwrotny  zamocować na krótszym ramieniu kolanka . Zacisnąć opaskę .

Uwaga!: strzałka na zaworze zwrotnym musi znajdować się u góry.





Odpływ połączyć z rurą \varnothing 22, 28 albo 32 mm, przycinając wyjście z zaworu.

7d PRZYIĄCZENIE UMYWALKI DO SURP 2 I 3 SANISAN

Przy pomocy specjalnego ostrego noża wyciąć delikatnie zaślepkę w pokrywie. Należy bardzo uważać aby nie zrobić wcięć na brzegu otworu. Dobrze oczyścić wycięty otwór z zadr. Zamontować adapter  (pierścień gumowy) w otworze w pokrywie.

Wsunąć w jego środek rurę odprowadzającą wodę z umywalki (rura o przekroju zewnętrznym 32 do 40 mm).

7e PODIĄCZENIA WEJŚĆ BOCZNYCH (PRYSZNICA I UMYWALKI)

- 1 Aby podłączyć się do bocznych wejść zbiornika, należy użyć tulejek . Zabezpieczyć je plastikowymi opaskami zaciskowymi  i . Zamknąć nieużywane wejścia przy pomocy korków  (uszczelki korków należy uprzednio natłuścić).

- 2 **UWAGA :** Przy podłączeniu natrysku należy pamiętać o ustawieniu dna brodzika co najmniej 12 cm powyżej poziomu posadowienia urządzenia **SANISAN**®.

7f PRZYKŁAD INSTALACJI SURP 1 SANISAN**7g PRZYKŁAD INSTALACJI SURP 2 SANISAN****7h PRZYKŁAD INSTALACJI SURP 3 SANISAN****7i INSRAIACJA ELEKTRYCZNA**

 Włączenie do sieci zasilającej. Instalacja zasilająca powinna być wykonana przez uprawnionego elektryka. Gniazdo prądu zmiennego 200 V z uziemieniem powinno być umieszczone tak, aby możliwe było włożenie doń wtyczki urządzenia bez użycia przedłużacza. Należy przestrzegać obowiązujących norm i przepisów instalacyjnych.

- gniazdo winno służyć wyłącznie do zasilania urządzenia. W obwodzie powinien być zainstalowany wyłącznik różnicowo-prądowy 30 mA.
- urządzenie winno być umieszczone w odległości min. 0,6 m. od kabiny.

8 NORM

- **SANISAN**[®] spełnia wymogi normy EN 12050-3. Sanitarne urządzenie rozdrabniająco-przetłaczające do fekaliiów do pracy w ciężkich warunkach.

9 URUCHOMIENIE

W celu sprawdzenia szczelności połączeń należy uruchomić na maksymalny wypływ wody, każde z urządzeń jedno po drugim, przez co najmniej kilka minut. Sprawdzić wszystkie połączenia upewnając się o braku przecieków.

Po dokonaniu wszystkich połączeń elektrycznych i hydraulicznych, uruchomić raz spłuczkę wodną. SURP włączy się automatycznie i będzie funkcjonował od 10 do 30 sekund w zależności od wysokości zainstalowanego odpływu. Jeżeli aparat pracuje dłużej niż 35 sekund, sprawdzić czy rura odpływu nie jest zagięta lub czy odpowietrznik nie jest zatkany. Uruchomić kilka razy spłuczkę. Zawór zamykający spłuczki jak i uszczelka urządzenia spustowego muszą być szczelne. Sprawdzić szczelność połączeń z innymi urządzeniami sanitarnymi jak umywalka, natrysk, bidet.

Uwaga : Zarówno spłuczka jak i baterie wszystkich punktów sanitarnych podłączonych do urządzenia muszą być absolutnie szczelne. Nawet najmniejszy przeciek, powoduje ciągłe i niepotrzebne włączanie się silnika.

10 EKSPLOATACJA

Toaletę wyposażoną w **SANISAN**[®] używa się jak zwykłą toaletę i nie wymaga ona specjalnych zabiegów. SURP włącza się automatycznie, gdy tylko woda osiągnie pewien określony poziom w zbiorniku

Uwaga : **SANISAN**[®] służy wyłącznie do mielenia i wypompowania fekalii, papieru toaletowego i brudnej wody. Wszelkie uszkodzenia urządzenia spowodowane przez wprowadzenie innych zanieczyszczeń takich jak : wata, podpaski higieniczne, chusteczki higieniczne, prezerwatywy, włosy lub przez pompowanie płynów takich jak rozpuszczalniki, oleje, nie podlegają gwarancji.

10 CZYSZCZENIE / USUWANIE KAMIENIA

- Aby oczyścić i usunąć kamień z miski ustępowej wyposażonej w urządzenie wypompowujące należy używać klasycznych środków chemicznych przeznaczonych do tego celu.
- Aby uniknąć gromadzenia się kamienia wewnątrz młynka należy usuwać kamień regularnie. W tym celu należy wyłączyć urządzenie z prądu, a następnie wlać do miski odpowiednią ilość środka chemicznego (wg zaleceń producenta) lub 1 litr octu dolać 3 do 4 litrów wody i pozostawić na kilka godzin. Po ponownym włączeniu młynka uruchomić kilka razy spłuczkę.

Częstotliwość usuwania kamienia zależy od twardości wody w danym regionie. Radzimy usuwać kamień przynajmniej dwa razy do roku.

12 MOŻLIWOŚCI USUNIĘCIA USTEREK

W większości przypadków, nieprawidłowości w funkcjonowaniu młynków mają błahe przyczyny. Można im zaradzić samemu. Aby pomóc w rozpoznaniu problemu i rozwiązaniu go prosimy skorzystać z poniższej tabeli. W razie innych problemów prosimy o skontaktowanie z serwisem SURP lub specjalistą od napraw



We wszystkich przypadkach wyłączyć uprzednio aparat z prądu

STWIERDZONE, NIEPRAWIDŁOWOŚCI	PRAWDOPODOBNE PRZYCZYNY	JAK POSTĘPOWAC
<ul style="list-style-type: none">• Aparat włącza się w regularnych odstępach czasu.	<ul style="list-style-type: none">• Przecieka spłuczka lub baterie podłączonych do urządzenia punktów sanitarnych.• Zawór zwrotny nie funkcjonuje prawidłowo.	<ul style="list-style-type: none">• Wymienić uszczelki spłuczki lub baterii w natrysku, wannie etc.• Przeczyścić lub wymienić zawór zwrotny.
<ul style="list-style-type: none">• Uruchomienie silnika urządzenia następuje automatycznie pod działaniem wpływających ścieków.	<ul style="list-style-type: none">• Kosz (4) jest zamulony.	<ul style="list-style-type: none">• Oczyszczyć kosz (4).
<ul style="list-style-type: none">• Silnik pracuje normalnie ale nie zatrzymuje się lub pracuje bardzo długo.	<ul style="list-style-type: none">• Wysokość podnoszenia lub odległość od prowadzenia jest zbyt duża, lub zbyt wiele kolanek (spadek ciśnienia)• Kosz ssawny (11) jest zanieczyszczony.• Membrana (15) jest zdeformowana.	<ul style="list-style-type: none">• Sprawdzić instalację.• Zdemontować i oczyścić pompę• Wyłączyć, zdemontować i wymienić membranę.
<ul style="list-style-type: none">• Silnik nie włącza się.	<ul style="list-style-type: none">• Silnik nie podłączony do sieci elektrycznej lub wadliwe gniazdko.• Uszkodzenie silnika.	<ul style="list-style-type: none">• Podłączyć silnik lub naprawić gniazdko.• Wezwać serwisanta SANISAN.
<ul style="list-style-type: none">• Silnik pracuje głośno.	<ul style="list-style-type: none">• Obce ciało wpadło do muszli i uderza o nóż (5b) w koszyku (4).	<ul style="list-style-type: none">• Wyłączyć zdemontować i usunąć obcy przedmiot ze zbiornika.
<ul style="list-style-type: none">• Silnik buczy ale nie pracuje (i nie pompuje).	<ul style="list-style-type: none">• Uszkodzony jest kondensator (38) lub silnik.	<ul style="list-style-type: none">• Wezwać serwisanta SANISAN.

13 DEMONTAŻ

Każda wymiana kabla elektrycznego może być dokonywana wyłącznie przez serwisanta SANISAN.

DEMONTAŻ URZĄDZEŃ SURP-SANISAN[®]

- Odcłonić od zasilania elektr.
- Zamknąć zawór spłuczki. Usunąć maksimum wody z syfonu muszli.
- Odcłonić rurę odprowadzającą.
- SURP 2 i 3 SANISAN : Odcłonić rury ściekowe umywalk, kabin itp.
- Remove the 2 screws, which secures the SANISAN on the ground.
- Odcłonić urządzenie od miski ustępowej rozpiąwszy opaskę zaciskową i zdjawszy harmonijkową muflę gumową z króćca miski.

WYJMOWANIE Z OBUDOWY ZESPOŁU ELEKTROMECHANICZNEGO

- Wykręcić wkręty mocujące pokrywę, zdjąć z otworu w obudowie. Kołnierze gumowej tulei przejścia przewodu zasilającego wyjąć z otworu w obudowie.
- W przypadku SURP 3 SANISAN wykręcić dwie śruby, mocujące silnik do obudowy. .
- Zespół electromechaniczny wraz z przewodem wyjąć z obudowy.

RADA : Aby ułatwić wpięcie pokrywy w zbiornik podczas montażu, należy przesmarować kauczukowe części wodą z mydłem.



Nigdy nie włączać aparatu do prądu przed jego całkowitym zmontowaniem.

14 WARUNKI GWARANCJI

SANISAN[®] posiada dwuletnią gwarancję pod warunkiem przestrzegania wszystkich wskazówek dotyczących instalacji, użytkowania i konserwacji zawartej w niniejszej instrukcji.

Sanisan 1 (code S1)

REV : 01
DATE 13/11/02

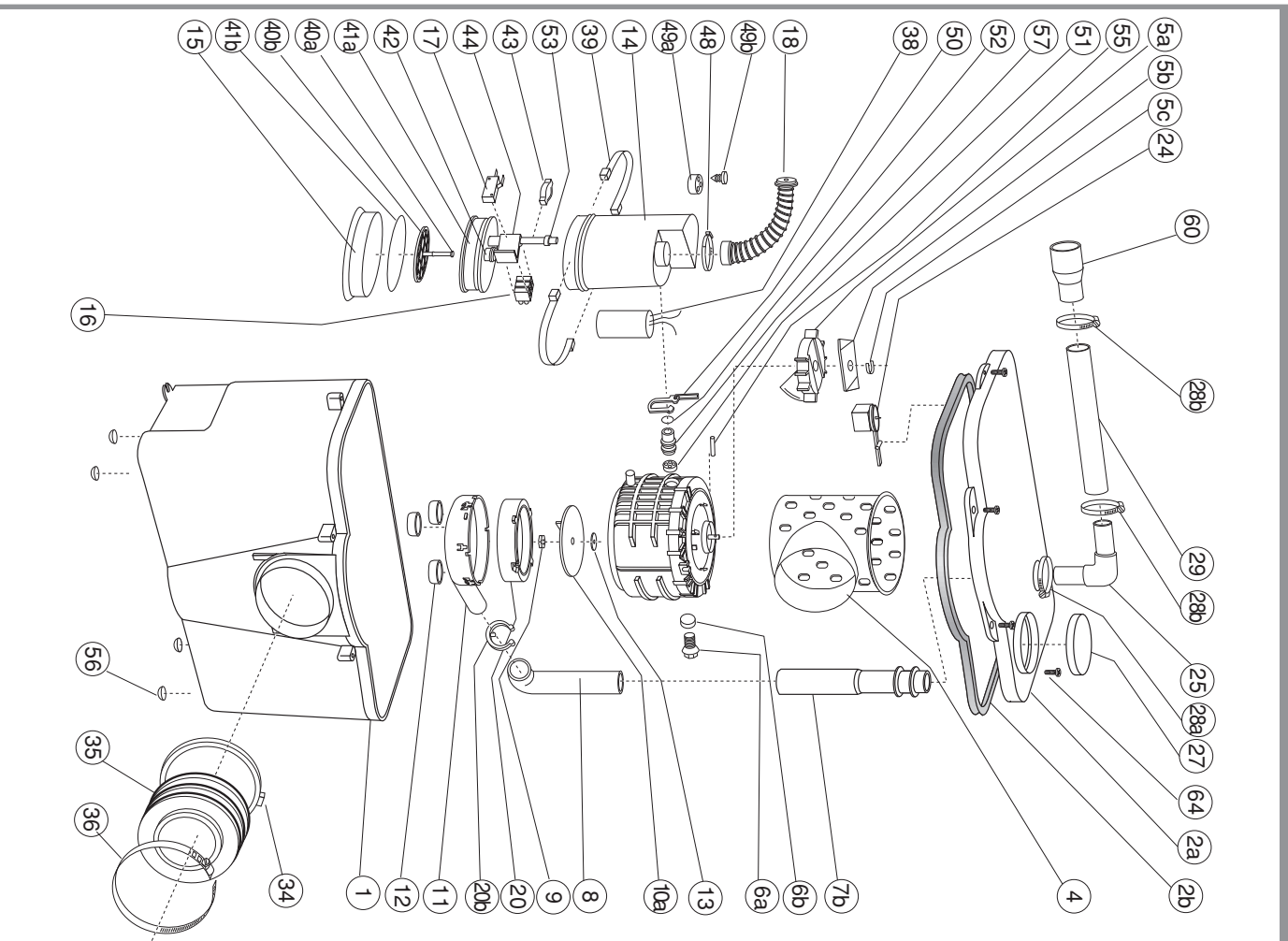

Sanisan 2 (code S2)

REV : 01
DATE 13/11/02

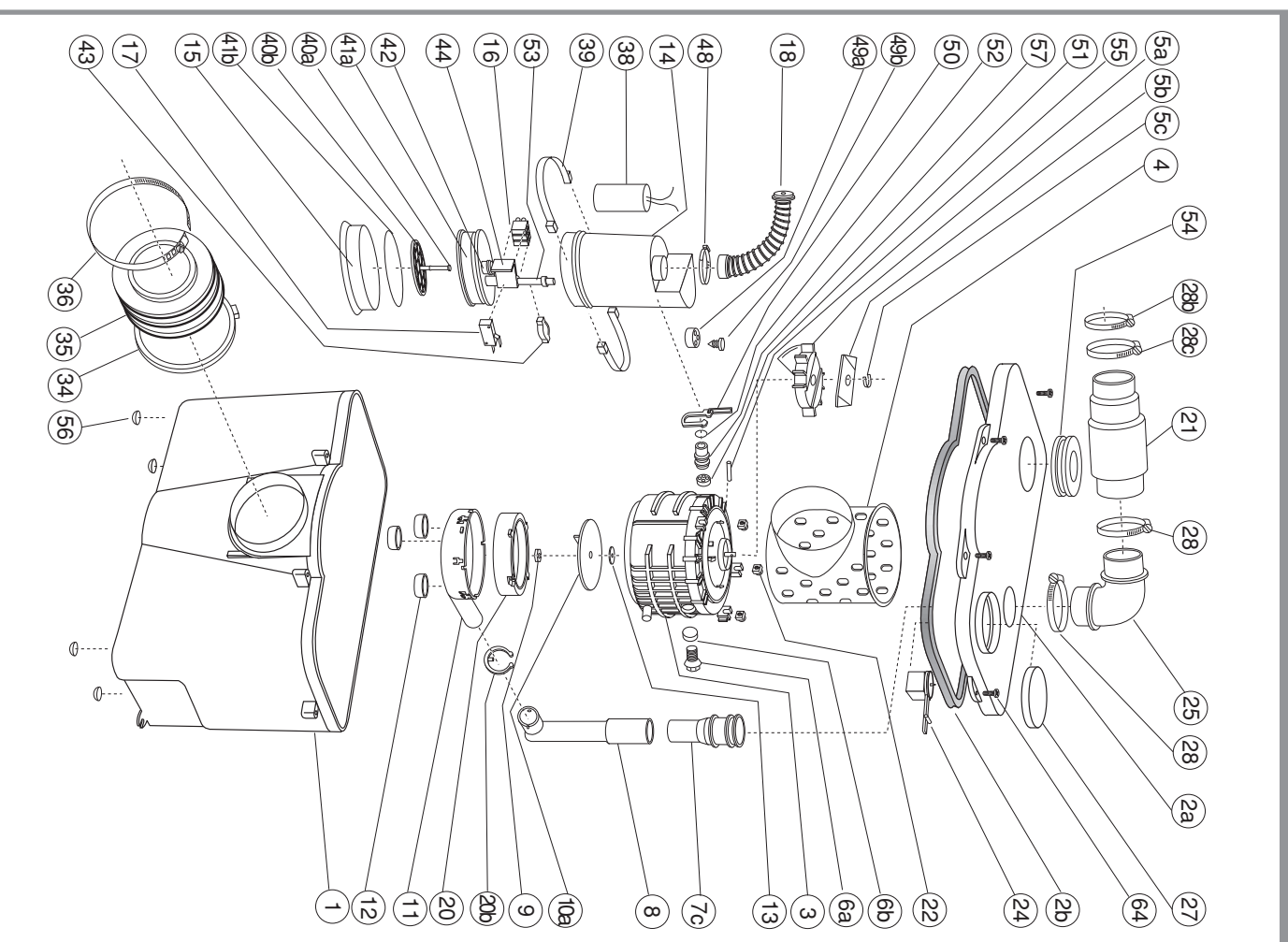

Sanisan
Z.I.
F-60440 BREGY
Tel. 03 44 94 46 09
Fax 03 44 94 46 19

Sanisan
Howard House, The Runway
GB-South Ruislip (Middx.,) HA4 6 SE
Tel. (0208) 842 0033
Fax (0208) 842 1671

Sanisan
1-685 Speedvale Avenue West
Guelph ON - N1K 1E6
Tel. +1 519 824 1134
Fax +1 519 824 1143

Sanisan
Waldstr. 23 / B5
63128 Dietzenbach
Tel. (060 74) 301 2080
Fax (060 74) 301 2082

Sanisan
Am Heumark 7/14
1030 Wien
Tel. 01 / 7 10 60 70
Fax 01 / 7 10 60 70

PLENUS AG
Steinhaldenstrasse 20
CH-8954 Geroldswil
Tel (01) 748 1744
Fax (01) 748 1743

Sanisan
Via del Benessere
27010 Siziano (PV)
Tel. 03 82 61 81
Fax 03 82 61 8200

Sanisan
C/ Cuzco, 41
08030 Barcelona
Tel. (93) 381 85 97
Fax (93) 462 18 96

Sanisan
Voltaweg 4
NL-6101 XK Echt
Tel.(0475) 487 100
Fax (0475) 486 515

**KY LVI CONTROLL
& CO FORSANDER KB**
Selontie 3
FI-15270 Kukkila
Finland
Tel. 03 7872735
Fax 03 7872058

Sanisan 3 (code S3)

REV : 01
DATE 13/11/02

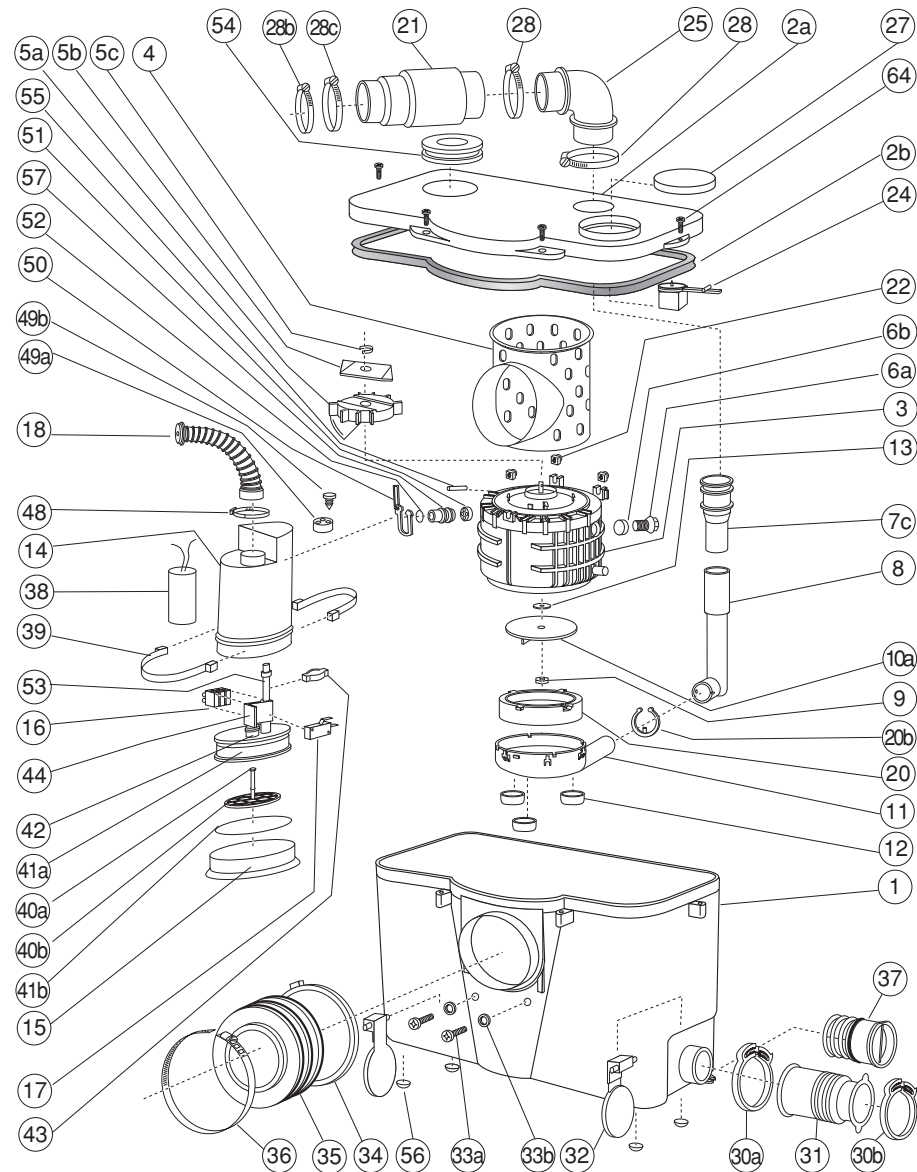

SERVICE HELPLINES

	TEL	FAX
France	03 44 94 46 09	03 44 94 46 19
UK	(0345) 650011	(0208) 8421671
Canada	+1 519 823 3537	+1 519 824 1143
Australia	(035) 437500	(035) 438 535
New Zealand	(649) 2744819	(649) 2747309
Deutschland	0180 307 3375	(06074) 301 2082
Österreich	(01) 214 02 160	(01) 214 02 16 85
Schweiz	(01) 748 1744	(01) 748 1743
Italia	03 82 61 81	03 82 61 8200
España	(93) 381 85 97	(93) 462 18 96
Nederland	(0) 475 487100	(0) 475 486 515
Finland	03-7872735	03-7872058